

## KLIMATYZATOR KASETONOWY **U-MATCH STANDARD**

GUD35T/A-T + GUD35W/NhA-T  
GUD50T/A-T + GUD50W/NhA-T  
GUD71T/A-T + GUD71W/NhA-T  
GUD85T/A-T + GUD85W/NhA-T  
GUD100T/A-T + GUD100W/NhA-X  
GUD125T/A-T + GUD125W/NhA-X  
GUD140T/A-T + GUD140W/NhA-X  
GUD160T/A-T + GUD160W/NhA-X

Dziękujemy za wybór naszego klimatyzatora GREE. Przed przystąpieniem do montażu należy dokładnie zapoznać się z niniejszą instrukcją. Instrukcję należy przechowywać w bezpiecznym miejscu.

---

## Do użytkowników

Dziękujemy za wybranie produktu Gree. Przed instalacją i użytkowaniem urządzenia należy uważnie przeczytać niniejszą instrukcję, aby opanować i poprawnie używać produktu. W celu poprowadzenia użytkownika w celu prawidłowego zainstalowania i korzystania z naszego produktu i uzyskania oczekiwanego efektu działania, niniejszym przekazujemy następujące instrukcje:

- (1) To urządzenie może być używane przez dzieci w wieku od 8 lat i powyżej oraz osoby o ograniczonych zdolnościach fizycznych, sensorycznych lub umysłowych lub z brakiem doświadczenia i wiedzy, jeśli zostały one objęte nadzorem lub instrukcją dotyczącą użytkowania urządzenia w bezpieczny sposób i zrozumieć związane z tym zagrożenia. Dzieci nie powinny bawić się urządzeniem. Czyszczenie i konserwacja nie powinny być wykonywane przez dzieci bez nadzoru.
- (2) W celu zapewnienia niezawodności produktu, produkt może zużywać pewną ilość energii w stanie gotowości do utrzymania normalnej komunikacji systemu i wstępnego podgrzewania czynnika chłodniczego i oleju. Jeśli produkt nie będzie używany przez dłuższy czas, odłącz zasilanie; proszę podłączyć zasilanie co najmniej 8 godzin wcześniej i wstępnie rozgrzać sprężarkę urządzenia przed ponownym użyciem.
- (3) Proszę odpowiednio wybrać model zgodnie z rzeczywistym środowiskiem użytkowania; w przeciwnym razie może to wpłynąć na wygodę użytkowania.
- (4) Przed opuszczeniem fabryki produkt ten przeszedł surową kontrolę i test działania. Aby uniknąć uszkodzeń spowodowanych niewłaściwym demontażem i inspekcją, które mogą mieć wpływ na normalną pracę urządzenia, nie należy samodzielnie demontować urządzenia. W razie potrzeby możesz skontaktować się z centrum serwisowym naszej firmy.
- (5) W przypadku obrażeń ciała lub utraty mienia i szkód spowodowanych przez niewłaściwe działanie, takich jak niewłaściwa instalacja i debugowanie, niepotrzebna konserwacja, naruszenie odpowiednich przepisów krajowych i zasad technicznych oraz norm branżowych i naruszenie niniejszej instrukcji itp., nie będziemy ponosić odpowiedzialności.
- (6) Jeśli produkt jest uszkodzony i nie można go używać, należy jak najszybciej skontaktować się z naszym centrum serwisowym, podając następujące informacje:
  - 1) Zawartość tabliczki znamionowej produktu (model, wydajność chłodzenia / grzania, nr seryjny produktu, data produkcji).
  - 2) Stan nieprawidłowego działania (należy określić sytuację przed i po wystąpieniu błędu).
- (7) Wszystkie ilustracje i informacje w instrukcji obsługi służą wyłącznie jako odniesienie. Aby ulepszyć produkt, będziemy nieustannie ulepszać i wprowadzać innowacje. Od czasu do czasu jesteśmy uprawnieni do dokonywania niezbędnych zmian produktu z powodu przyczyny sprzedaży lub produkcji i zastrzegamy sobie prawo do zmiany treści bez powiadomienia.
- (8) Jednostki wewnętrznej nie wolno instalować w pralni.
- (9) Jeśli przewód zasilający jest uszkodzony, musi zostać wymieniony przez serwisanta lub elektryka w celu uniknięcia zagrożenia.
- (10) Ostateczne prawo do interpretacji niniejszej instrukcji obsługi należy do Gree Electric Appliances Inc. z Zhuhai.

---

## SPIS TREŚCI

1. Uwagi dotyczące bezpieczeństwa (pamiętaj, aby przestrzegać).....	1
2. Wprowadzenie do produktu .....	5
2.1 Ogólny schemat budowy klimatyzatora .....	5
2.2 Zakres pracy.....	5
2.3 Akcesoria standardowe.....	6
3. Instalacja.....	7
3.1 Przygotowanie do instalacji.....	7
3.1.1 Uwagi dotyczące instalacji.....	7
3.1.2 Wybór miejsca instalacji.....	9
3.1.3 Wymiary jednostek.....	10
3.1.4 Schemat miejsca instalacji i lokalizacji.....	14
3.2 Instalacja urządzenia.....	17
3.2.1 Instalacja jednostki wewnętrznej.....	17
3.2.2 Montaż jednostki zewnętrznej.....	19
3.2.3 Montaż rur chłodniczych, przyłączeniowych.....	20
3.2.4 Podłączenie do pompy próżniowej i wykrywanie nieszczelności.....	26
3.2.5 Dodawanie czynnika chłodniczego.....	28
3.2.6 Instalacja rur odpływu skroplin.....	28
3.2.7 Instalowanie panelu dekoracyjnego.....	34
3.2.8 Instalacja sterownika przewodowego.....	36
3.3 Instalacja elektryczna.....	36
3.3.1 Wymagania i uwagi dotyczące instalacji elektrycznej.....	36
3.3.2 Parametry instalacji elektrycznej.....	38
3.3.3 Podłączenie przewodu zasilającego i przewodu komunikacyjnego.....	39
3.4 Kontrola po instalacji.....	50
3.5 Uruchomienie testu pracy.....	51
4. Konserwacja.....	52
4.1 Usterki nie spowodowane błędami AC.....	52
4.2 Konserwacja urządzenia.....	54
4.2.1 Czyszczenie filtra powietrza.....	54
4.2.2 Wymiennik ciepła jednostki zewnętrznej.....	56
4.2.3 Rura odpływowa skroplin.....	56
4.2.4 Uwagi na początku sezonu użytkowania .....	56
4.2.5 Konserwacja pod koniec sezonu użytkowania .....	56
4.2.6 Wymiana podzespołów.....	56
4.3 Wskazówki na temat konserwacji.....	56
4.3.1 Informacje na temat konserwacji.....	56
4.3.2 Naprawa uszczelnionych podzespołów.....	58
4.3.3 Naprawa podzespołów iskrobezpiecznych.....	58
4.3.4 Okablowanie.....	58
4.3.5 Wykrywanie łatwopalnych czynników chłodniczych.....	59
4.3.6 Odzyskiwanie czynnika i wykonywanie próżni.....	59
4.3.7 Procedury uzupełniania czynnika.....	59
4.3.8 Demontaż urządzenia.....	59
4.3.9 Etykietowanie.....	60
4.3.10 Odzyskiwanie czynnika chłodniczego.....	60
4.4 Usługi posprzedażowe.....	60

## 1. Uwagi dotyczące bezpieczeństwa (pamiętaj, aby przestrzegać)

### SPECJALNE OSTRZEŻENIE:

- (1) Należy przestrzegać krajowych przepisów dotyczących instalacji gazowych.
- (2) Nie przekłuwaj przewodów instalacji chłodniczej ani nie używaj otwartego ognia w pobliżu.
- (3) Nie należy używać środków przyspieszających odszranianie ani do czyszczenia, innych niż zalecane przez producenta.
- (4) Należy pamiętać, że czynniki chłodnicze mogą być bezwonne.
- (5) Urządzenie powinno być zainstalowane, obsługiwane i przechowywane w pomieszczeniu o powierzchni podłogi większej niż "X" m<sup>2</sup> ("X" patrz sekcja 3.1.1).
- (6) Urządzenie należy przechowywać w pomieszczeniu bez stale działających źródeł zapłonu (np.: źródło otwartego ognia, działające urządzenie gazowe lub działający grzejnik elektryczny).



**ZABRONIONE:** Ten znak wskazuje, że czynność jest zabroniona. Niewłaściwa obsługa może spowodować poważne obrażenia lub śmierć ludzi.



**OSTRZEŻENIE:** Jeśli nie przestrzegasz ściśle zaleceń, może to spowodować poważne uszkodzenie urządzenia lub ludzi.



**UWAGA:** Jeśli nie przestrzegasz ściśle zaleceń, może to spowodować niewielkie lub średnie uszkodzenie jednostki lub ludzi.



### ZALECENIA:

Znak ten wskazuje, że pewne zasady muszą być przestrzegane. Nieprawidłowa obsługa może spowodować obrażenia osób lub mienia.



### UWAGA!

Tego produktu nie można instalować w środowisku korozyjnym, łatwopalnym lub wybuchowym, ani w miejscu o szczególnych wymaganiach, np. w kuchni. W przeciwnym razie wpłynie to na normalną pracę lub skróci żywotność urządzenia, a nawet może spowodować zagrożenie pożarem lub poważne obrażenia. Jeśli chodzi o miejsca o specjalnych wymaganiach, należy zastosować wyłącznie klimatyzator z ochroną antykorozyjną lub przeciwybuchową.



Klimatyzator jest napełniony łatwopalnym czynnikiem chłodniczym R32 (GWP: 675)



Przed uruchomieniem urządzenia należy uważnie przeczytać niniejszą instrukcję obsługi.



Oznaczenie to wskazuje, że tego produktu nie należy wyrzucać razem z innymi odpadami gospodarstwa domowego w całej UE. Aby uniknąć szkodliwego wpływu na środowisko naturalne i zdrowie ludzi wskutek niekontrolowanej utylizacji odpadów, należy urządzenie poddać recyklingowi dla ponownego wykorzystywania materiałów. Aby oddać zużyte urządzenie, należy skorzystać z systemów zbiórki sprzętu lub skontaktować się z punktem sprzedaży, w którym produkt został zakupiony. Mogą przyjmować ten produkt dla bezpiecznego recyklingu środowiska naturalnego.  
R32: 675





Przed zainstalowaniem klimatyzatora należy zapoznać się z instrukcją obsługi.



Przed naprawą klimatyzatora należy przeczytać instrukcję obsługi.

Rysunki zawarte w niniejszej instrukcji mogą różnić się od rzeczywistego wyglądu elementów urządzenia i mają charakter informacyjny, należy odnieść się do rzeczywistego wyglądu przedmiotu w celu dokładniejszej analizy.



## ZABRONIONE

- (1) Klimatyzator powinien być uziemiony, aby uniknąć porażenia prądem. Nie wolno podłączać uziemienia do rury gazowej, wodnej, piorunochronu lub przewodu telefonicznego.
- (2) Urządzenie należy przechowywać w dobrze wentylowanym pomieszczeniu, w którym wielkość pomieszczenia odpowiada powierzchni określonej dla pracy jednostki.
- (3) Urządzenie należy przechowywać w pomieszczeniu bez źródła ciągłego otwartego ognia (na przykład działającego urządzenia gazowego) i źródeł zapłonu (np. działający grzejnik elektryczny).
- (4) Zgodnie z europejskimi / krajowymi / lokalnymi przepisami i regulacjami, wszystkie opakowania tekturowe i materiały transportowe, w tym gwoździe, elementy metalowe lub drewniane oraz plastikowe, styropianowe materiały opakowaniowe, muszą być traktowane według przepisów gospodarowania odpadami.



## OSTRZEŻENIE

- (1) Zainstaluj urządzenie zgodnie z instrukcją obsługi i montażu. Instalacja musi być wykonana zgodnie z wymaganiami NEC i CEC wyłącznie przez upoważniony personel.
- (2) Każda osoba biorąca udział w pracach przy instalacji czynnika chłodniczego lub w jego serwisowaniu, powinna posiadać aktualny aktualny certyfikat f-gazowy wydany przez akredytowany przez branżę organ oceniający, który upoważnia tą osobę do bezpiecznego obchodzenia się z czynnikami chłodniczymi zgodnie z uznaną w branży oceną kwalifikacji dla personelu, zajmującego się instalacją i serwisowaniem urządzeń klimatyzacyjnych.
- (3) Serwisowanie należy wykonywać zgodnie z zaleceniami producenta urządzenia. Konserwacja i naprawy wymagające pomocy innych wykwalifikowanych pracowników muszą być przeprowadzane pod nadzorem osoby odpowiedzialnej, która może obsługiwać urządzenia napełnione łatwopalnymi czynnikami chłodniczymi.
- (4) Urządzenie powinno być zainstalowane zgodnie z krajowymi przepisami dotyczącymi okablowania.
- (5) Zgodnie z obowiązującymi przepisami bezpieczeństwa, należy wykonać osobny obwód zasilania dla klimatyzatora i zastosować rozłącznik izolacyjny w obwodzie.

(6) Klimatyzator należy przechowywać zgodnie z zaleceniami i zabezpieczyć przed uszkodzeniem mechanicznym.
(7) Jeśli przestrzeń montażowa wokół rury klimatyzacyjnej jest zbyt mała, należy zastosować środki zabezpieczające, aby zapobiec uszkodzeniu rury.
(8) Podczas instalacji należy używać specjalistycznych akcesoriów i narzędzi, w przeciwnym razie może dojść do wycieku wody, porażenia prądem lub pożaru.
(9) Zainstaluj klimatyzator w bezpiecznym miejscu, które wytrzyma ciężar klimatyzatora. Niestabilne mocowanie może spowodować upadek klimatyzatora i doprowadzić do obrażeń.
(10) Zabezpieczenia przeciążeniowe powinny być tak dobrane, aby wyłączenie zasilania nastąpiło zanim wystąpi niebezpieczeństwo uszkodzenia izolacji, połączeń, zacisków lub otoczenia na skutek nadmiernego wzrostu temperatury. Jeśli przewód zasilający jest uszkodzony, musi zostać wymieniony przez elektryka.
(11) W klimatyzatorze można wykonywać przegląd okresowy i czyszczenie dopiero po jego wyłączeniu i odłączeniu zasilania, w przeciwnym razie może dojść do porażenia prądem.
(12) Klimatyzator nie jest przeznaczony do użytkowania ani czyszczenia przez dzieci pozostawione bez nadzoru.
(13) Nie zmieniaj ustawień czujnika ciśnienia ani innych urządzeń zabezpieczających. Jeżeli urządzenia ochronne ulegną zwarciu lub zostaną zmienione zgodnie z przepisami, może wystąpić zagrożenie pożarem lub nawet wybuch.
(14) Nie dotykaj klimatyzatora mokrymi rękami. Nie należy myć ani nie spryskiwać wodą klimatyzatora, ponieważ może to spowodować awarię lub porażenie prądem.
(15) Nie należy suszyć filtra powietrza przy użyciu otwartego ognia lub dmuchawy, w przeciwnym razie plastikowa ramka filtra może zmienić kształt.
(16) Jeśli urządzenie ma być zainstalowane na małej powierzchni, należy przedsięwziąć środki ochronne, aby zapobiec przekroczeniu dopuszczalnego poziomu bezpieczeństwa czynnika chłodniczego; nadmierny wyciek czynnika chłodniczego może doprowadzić do wybuchu.
(17) Podczas instalowania lub ponownego instalowania klimatyzatora należy utrzymywać obieg czynnika chłodniczego z dala od substancji innych niż określony czynnik chłodniczy, takich jak np. powietrze. Jakakolwiek obecność obcych substancji w obiegu spowoduje nietypową zmianę ciśnienia, a nawet w skrajnych przypadkach wybuch, powodując obrażenia.



### UWAGA

(1) Nie wkładaj palców ani innych przedmiotów do wlotu ani wylotu powietrza z klimatyzatora.
(2) Przed dotknięciem niezainstalowanej rury czynnika chłodniczego należy zastosować środki bezpieczeństwa; w przeciwnym razie Twoje ręce mogą zostać zranione z powodu narażenia na niską lub zbyt wysoką temperaturę.
(3) Należy ułożyć rury skroplin zgodnie z instrukcją montażu.
(4) Nigdy nie wyłączaj działającego klimatyzatora poprzez bezpośrednie odcięcie zasilania.

(5) Wybierz odpowiednią średnicę rurę miedzianej, chłodniczej do montażu, zgodnie z wymaganiami dotyczącymi grubości rury.

(6) Jednostkę wewnętrzną można instalować tylko w pomieszczeniach, a jednostkę zewnętrzną można instalować w dobrze wentylowanych pomieszczeniach lub na zewnątrz.

Nigdy nie instaluj klimatyzatora w następujących miejscach:

a) miejsca z mgiełką olejową lub lotną cieczą:

części urządzenia wykonane z tworzywa sztucznego mogą ulegać degradacji, a nawet powodować wycieki wody z powodu perforacji tworzywa.

b) miejsca z korozyjnym gazem:

rura miedziana lub części lutowane mogą ulec korozji i powodować wyciek czynnika chłodniczego.

(7) Zastosuj odpowiednie środki, aby chronić jednostkę zewnętrzną przed małymi zwierzętami, ponieważ mogą one uszkodzić elementy elektryczne i spowodować awarię klimatyzatora.



## **ZALECENIA**

(1) Jeśli ma być używany sterownik przewodowy, należy go najpierw podłączyć przed włączeniem urządzenia, w przeciwnym razie sterowanie przewodowe może nie być możliwe.

(2) Podczas wyboru miejsca instalowania jednostki wewnętrznej należy zwrócić uwagę na odległość urządzenia od telewizora, fal radiowych i lamp fluorescencyjnych.

(3) Do czyszczenia obudowy klimatyzatora używaj miękkiej, suchej szmatki lub lekko wilgotnej szmatki z neutralnym detergentem.

(4) Przed uruchomieniem urządzenia w niskiej temperaturze podłącz go do zasilania na co najmniej 8 godzin wcześniej. Jeśli jednostka zostanie zatrzymana na krótki czas, na przykład na jedną noc, nie odłączaj zasilania (ma to na celu ochronę sprężarki).

## 2. Wprowadzenie do produktu



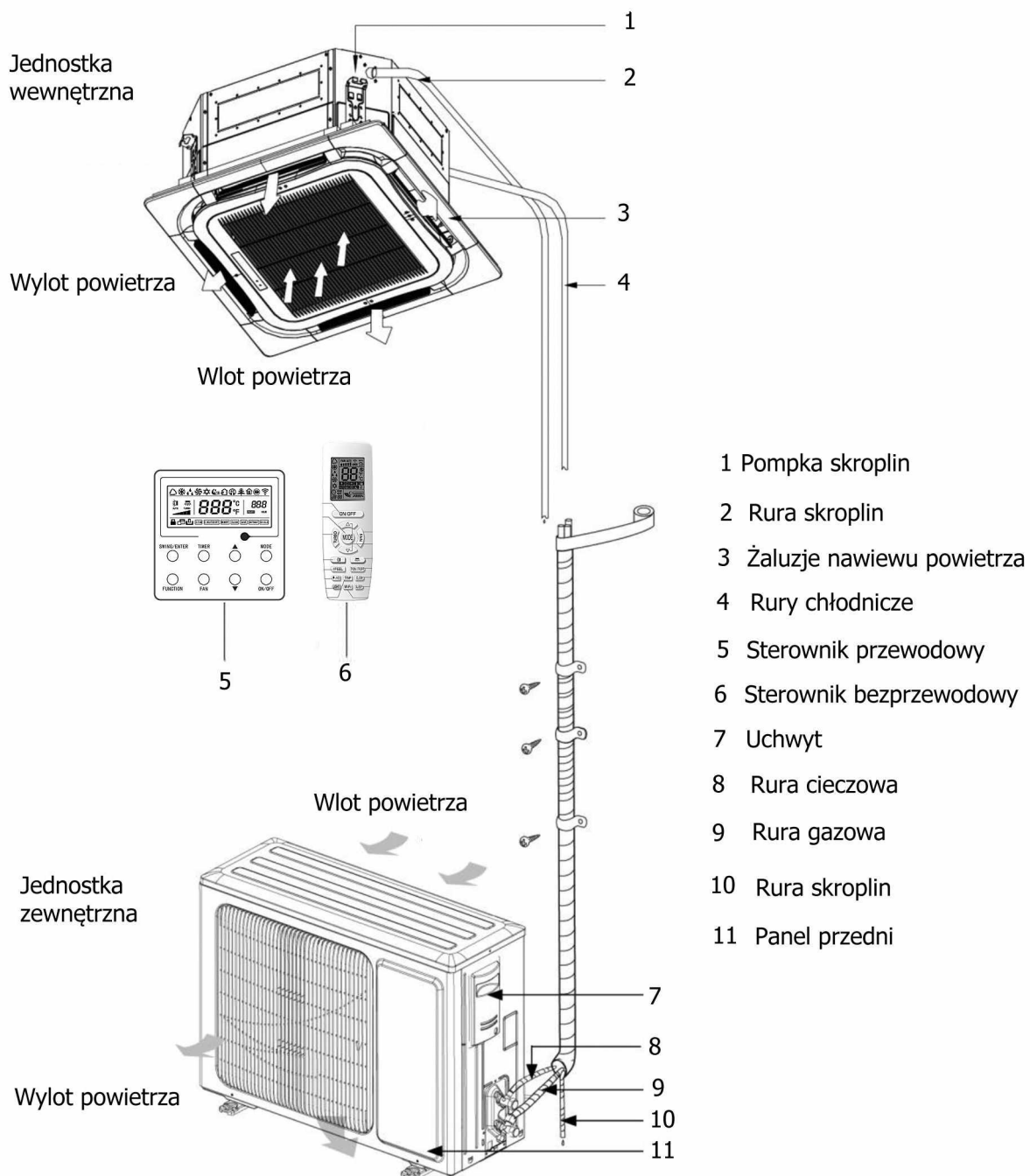







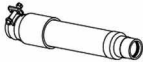



### 2.1 Ogólny schemat budowy klimatyzatora



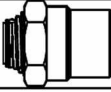

### 2.2 Zakres pracy

	Chłodzenie (DB)	Grzanie (DB)
Temperatura zewnętrzna	-20°C ~ 48°C	-20°C ~ 24°C
Temperatura wewnętrzna	≥ 16°C	≤ 30°C

## 2.3 Akcesoria standardowe

Akcesoria do montażu jednostki wewnętrznej				
Nr	Nazwa	Wygląd	Ilość	Przeznaczenie
1	wąż skroplin		1	do połączenia z instalacją skroplin z twardego PVC
2	wkręt z podkładką		4	aby zamocować wzornik papierowy na obudowie
3	podkładka sprężynująca		10	do użycia razem ze śrubą mocującą przy instalacji urządzenia
4	wzornik papierowy		1	w celu ułatwienia wiercenia w suficie pod mocowania
5	podkładka montażowa, zabezpieczająca		4	zabezpieczenie przed upadkiem jednostki po podwieszeniu
6	sterownik bezprzewodowy +baterie		1+2	do sterowania jednostką wewnętrzną klimatyzacji
7	masa uszczelniająca		1	do uszczelniania przewiertu w ścianie
8	opaska zaciskowa		6	aby przymocować matę izolacyjną
9	izolacja 1		1	do izolacji miejsca połączenia rury chłodniczej, gazowej
10	izolacja 2		1	do izolacji miejsca połączenia rury chłodniczej, cieczonej
11	mata izolacyjna		4	do izolacji miejsca połączenia rur skroplin
12	nakrętka 1		1	do podłączenia rury chłodniczej gazowej
13	nakrętka 2		1	do podłączenia rury chłodniczej cieczonej
14	taśma izol.		2	przydatna przy łączeniu rur chłodniczych jedn. wewnętrzne i zewnętrzne
15	izolacyjna osłona ochronna		1	przy podłączeniu panelu dekoracyjnego do jedn. wewn.

Akcesoria dla montażu jednostki wewnętrznej				
Nr	Nazwa	Wygląd	Ilość	Przeznaczenie
1	korek spustowy		1 lub 3	aby zamknąć nieużywany otwór spustowy
2	złączka odpływu skroplin		1	do połączenia z instalacją skroplin rurową z twardego PVC



### 3. Instalacja

#### 3.1 Przygotowanie do instalacji

##### 3.1.1 Uwagi dotyczące instalacji

(1) Informacja o stężeniu czynnika chłodniczego przed instalacją.

Ten klimatyzator wykorzystuje czynnik chłodniczy R32. Powierzchnia pomieszczenia pod instalację klimatyzatora, jego eksploatację jak i przechowywanie musi być większa niż wymagana minimalna powierzchnia pomieszczenia.

Minimalna wymagana powierzchnia pomieszczenia pod instalację klimatyzatora jest określona przez:

- 1) Ilość doładowania czynnika chłodniczego dla całego układu (fabryczna ilość doładowania + dodatkowa ilość doładowania);
- 2) Sprawdzenie zalecanej powierzchni podane w odpowiednich tabelach:
  - a) W przypadku jednostki wewnętrznej, potwierdź, który typ jednostki wewnętrznej będzie instalowany i sprawdź odpowiednią tabelę.
  - b) W przypadku jednostki zewnętrznej, która może być zainstalowana lub umieszczona w wentylowanym pomieszczeniu, sprawdź odpowiednią tabelę dotyczącą zalecanej wysokości pomieszczenia.

Wysokość pomieszczenia	Wybierz odpowiednią pozycję w tabeli
< 1.8m	Montaż przypodłogowy
≥ 1.8m	Montaż ścienny

3) Sprawdź poniższą tabelę, aby sprawdzić minimalną powierzchnię pomieszczenia:

Typ sufitowy		Typ ścienny		Typ przypodłogowy	
Ilość czynnika (kg)	Powierzchnia (m <sup>2</sup> )	Ilość czynnika (kg)	Powierzchnia (m <sup>2</sup> )	Ilość czynnika (kg)	Powierzchnia (m <sup>2</sup> )
< 1.224	—	< 1.224	—	< 1.224	—
1.224	0.956	1.224	1.43	1.224	12.9
1.4	1.25	1.4	1.87	1.4	16.8
1.6	1.63	1.6	2.44	1.6	22.0
1.8	2.07	1.8	3.09	1.8	27.8
2.0	2.55	2.0	3.81	2.0	34.3
2.2	3.09	2.2	4.61	2.2	41.5
2.4	3.68	2.4	5.49	2.4	49.4
2.6	4.31	2.6	6.44	2.6	58.0
2.8	5.00	2.8	7.47	2.8	67.3
3.0	5.74	3.0	8.58	3.0	77.2
3.2	6.54	3.2	9.76	3.2	87.9
3.4	7.38	3.4	11.0	3.4	99.2
3.6	8.27	3.6	12.4	3.6	111
3.8	9.22	3.8	13.8	3.8	124

Typ sufitowy		Typ ścienny		Typ przypodłogowy	
Ilość czynnika (kg)	Powierzchnia (m <sup>2</sup> )	Ilość czynnika (kg)	Powierzchnia (m <sup>2</sup> )	Ilość czynnika (kg)	Powierzchnia (m <sup>2</sup> )
4.0	10.2	4.0	15.3	4.0	137
4.2	11.3	4.2	16.8	4.2	151
4.4	12.4	4.4	18.5	4.4	166
4.6	13.5	4.6	20.2	4.6	182
4.8	14.7	4.8	22.0	4.8	198
5.0	16.0	5.0	23.8	5.0	215
5.2	17.3	5.2	25.8	5.2	232
5.4	18.6	5.4	27.8	5.4	250
5.6	20.0	5.6	29.9	5.6	269
5.8	21.5	5.8	32.1	5.8	289
6.0	23.0	6.0	34.3	6.0	309
6.2	24.5	6.2	36.6	6.2	330
6.4	26.1	6.4	39.1	6.4	351
6.6	27.8	6.6	41.5	6.6	374
6.8	29.5	6.8	44.1	6.8	397
7.0	31.3	7.0	46.7	7.0	420
7.2	33.1	7.2	49.4	7.2	445
7.4	34.9	7.4	52.2	7.4	470
7.6	36.9	7.6	55.1	7.6	496
7.8	38.8	7.8	58.0	7.8	522
8.0	10.8	8.0	61.0	8.0	549

- (2) Instalując jednostkę zewnętrzną z pojedynczym lub podwójnym wentylatorem, przytrzymuj za uchwyt, a następnie podnieś ją powoli (Nie dotykaj lameli skraplacza rękami ani innymi przedmiotami). Jeśli trzymasz tylko jedną stronę obudowy, obudowa może ulec deformacji, więc proszę również przytrzymać też podstawę urządzenia. Podczas instalacji należy używać wyłącznie akcesoriów i narzędzi wymienionych w instrukcji obsługi.
- (3) Proszę korzystać z narzędzi typu zestaw manometrów i urządzeń serwisowych typu pompa próżniowa, stacja odzysku czynnika wyłącznie przeznaczonych do czynnika chłodniczego R32; przed doładowaniem czynnika do instalacji utrzymywać zbiornik czynnika chłodniczego w pozycji pionowej. Po doładowaniu naklej etykietę informacyjną na obudowie klimatyzatora, informującą, o całkowitej ilości czynnika chłodniczego w układzie po doładowaniu.
- (4) do montażu zastosowane mają następujące narzędzia: 1) waga elektroniczna; 2) wkrętak; 3) młot udarowy z napędem elektrycznym; 4) wiertarka; 5) zestaw do rozłaczania i kielichowania rur; 6) klucz dynamometryczny; 7) klucz płaski; 8) obcinak do rur; 9) wykrywacz szczelności; 10) pompa próżniowa; 11) zestaw manometrów; 12) miernik uniwersalny; 13) klucz sześciokątny; 14) cyfrowy miernik cęgowy, 15) wkrętarka, 16) przyrządy do pomiaru : miara zwijana i poziomnica.

### 3.1.2 Wybór miejsca instalacji

 <b>OSTRZEŻENIE</b>
①. Jeśli jednostka zewnętrzna będzie wystawiona na działanie silnego wiatru, musi być bezpiecznie ustawiona, w przeciwnym razie może spaść.
②. Zainstaluj klimatyzator w miejscu, w którym nachylenie jest mniejsze niż 5°.
③. Nie instaluj urządzenia w miejscu bezpośrednio nasłonecznionym.
④. Nie instaluj urządzenia w miejscu narażonym na wyciek łatwopalnego gazu.

Wybór miejsca instalacji jednostki wewnętrznej (Wybierz lokalizację zgodnie z poniższym warunkiem).

- (1) Wlot i wylot powietrza jednostki wewnętrznej powinien znajdować się z dala od przeszkód, aby upewnić się, że strumień powietrza w jednostce może dotrzeć do całego pomieszczenia. Nie instaluj urządzenia w kuchni ani w pralniach.
- (2) Zainstaluj urządzenie w pomieszczeniu bez otwartego ognia, źródła ognia lub ryzyka zapalenia czynnika.
- (3) Wybierz miejsce, które może wytrzymać czterokrotną masę urządzenia bez zwiększania hałasu i wibracji podczas pracy.
- (4) Miejsce instalacji musi być równe.
- (5) Długość rurociągu wewnątrz budynku i długość okablowania powinny mieścić się w dopuszczalnych granicach zasięgu opisanych w instrukcji.
- (6) Wybierz miejsce, w którym można łatwo odprowadzić skropliny i połączyć się z systemem odpływu skroplin z klimatyzatora.
- (7) W przypadku stosowania śrub do podwieszenia należy sprawdzić, czy miejsce instalacji jest wystarczająco bezpieczne. Jeśli nie jest bezpieczne, wzmocnij podłoże przed instalacją.
- (8) Jednostka wewnętrzna, przewód zasilający, przewody do sterownika ściennego i przewody komunikacyjne powinny znajdować się co najmniej 1 metr od telewizora i radia. Ma to zapobiec zakłóceniom obrazu lub szumowi (nawet do odległości 1 m mogą wystąpić zakłócenia elektromagnetyczne).

Wybór miejsca instalacji jednostki zewnętrznej (Wybierz lokalizację zgodnie z poniższymi warunkami).

- (1) Hałas i przepływ powietrza wytwarzane przez jednostkę zewnętrzną nie będą przeszkadzać sąsiadom.
- (2) Wybierz bezpieczne miejsce, z dala od zwierząt i roślin. Jeśli nie, proszę dodać osłony ochronne, aby zabezpieczyć urządzenie.
- (3) Zainstaluj w miejscu o dobrej wentylacji. Upewnij się, że jednostka zewnętrzna pozostaje w dobrze wentylowanym miejscu, bez żadnych przeszkód, które mogą blokować wlot i wylot powietrza.

- 
- (4) Miejsce instalacji powinno być w stanie wytrzymać ciężar i wibracje jednostki zewnętrznej i pozwolić na bezpieczne przeprowadzenie instalacji.
  - (5) Unikaj instalowania w miejscu z wyciekami łatwopalnego gazu, dymu lub gazu powodującego korozję.
  - (6) Ustaw jednostkę zewnętrzną w osłonięciu od silnego wiatru, ponieważ silny wiatr może wpływać na pracę wentylatora zewnętrznego i spowodować niedostateczną wydajność przepływu powietrza, wpływając w ten sposób na spadek wydajności urządzenia.
  - (7) Zainstaluj jednostkę zewnętrzną w miejscu dogodnym do podłączenia do jednostki wewnętrznej.
  - (8) Miejsce montażu powinno być z dala od obiektów, które mogą być narażone na szum, który jest generowany przez klimatyzator.
  - (9) Zainstaluj jednostkę zewnętrzną w miejscu, w którym odpływ skroplin będzie można łatwo podłączyć.

### 3.1.3 Wymiary jednostek

 <b>OSTRZEŻENIE</b>
①. Zainstaluj jednostkę wewnętrzną w miejscu, które może wytrzymać obciążenie co najmniej pięciokrotnej wagi urządzenia i które nie będzie przenosić lub wzmacniać dźwięku ani wibracji.
②. Jeśli miejsce instalacji nie jest wystarczająco wytrzymałe, jednostka wewnętrzna może spaść i spowodować obrażenia.
③. Jeśli praca jest wykonywana przy instalacji panelu jednostki wewnętrznej, istnieje ryzyko poluzowania urządzenia. Proszę uważać w trakcie montażu.

## (1) Jednostka wewnętrzna

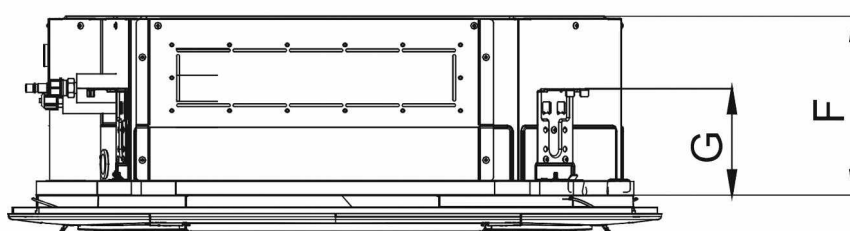
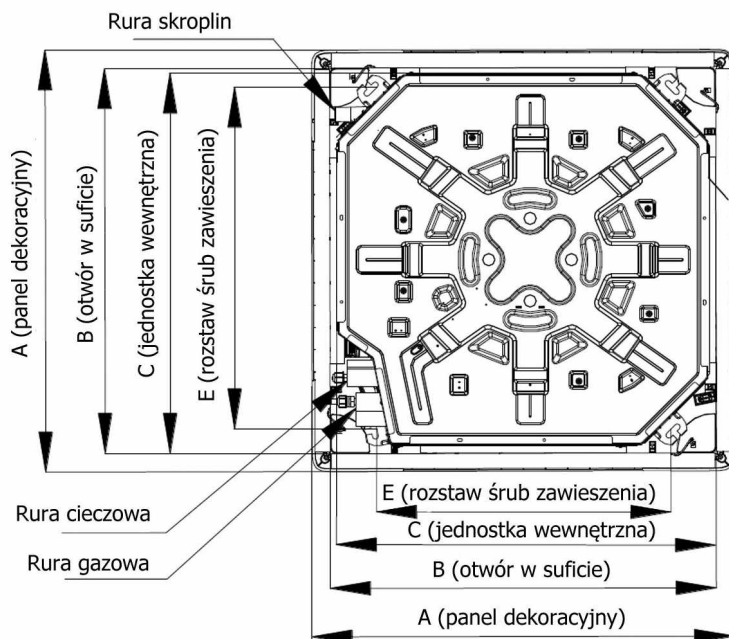

### UWAGA

Wiercenie otworów w suficie pod zawiesia i instalacja klimatyzatora muszą być wykonywane przez autoryzowany serwis Gree!

Jednostka:mm

Wymiary Model	A	B	C	D	E	F	G
GUD35T/A-T	620	580	570	520	560	265	140
GUD50T/A-T	620	580	570	520	560	265	140
GUD71T/A-T	950	870	840	660	790	240	134
GUD85T/A-T	950	870	840	660	790	240	134
GUD100T/A-T	950	870	840	660	790	240	134
GUD125T/A-T	950	870	840	660	790	290	134
GUD140T/A-T	950	870	840	660	790	290	134
GUD160T/A-T	950	870	840	660	790	290	134



(2) Jednostka zewnętrzna.

GUD35W/NhA-T, GUD50W/NhA-T, GUD71W/NhA-T, GUD85W/NhA-T.

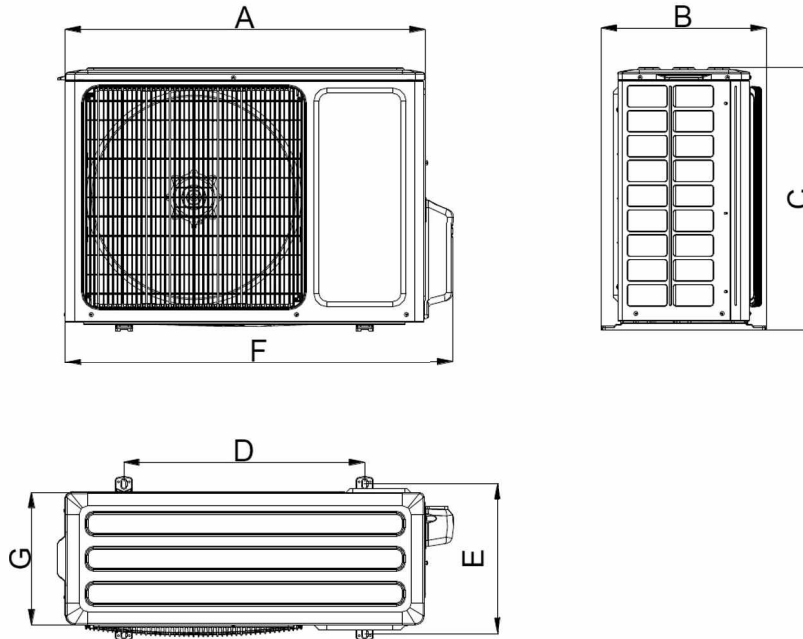

GUD100W/NhA-T, GUD125W/NhA-T, GUD140W/NhA-T, GUD100W/NhA-X,  
GUD125W/NhA-X, GUD140W/NhA-X.

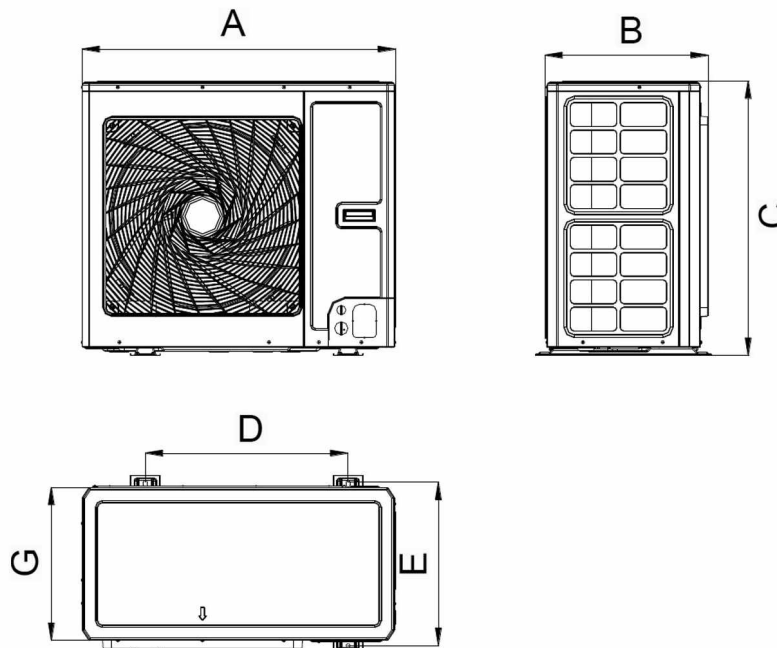

GUD160W/NhA-X

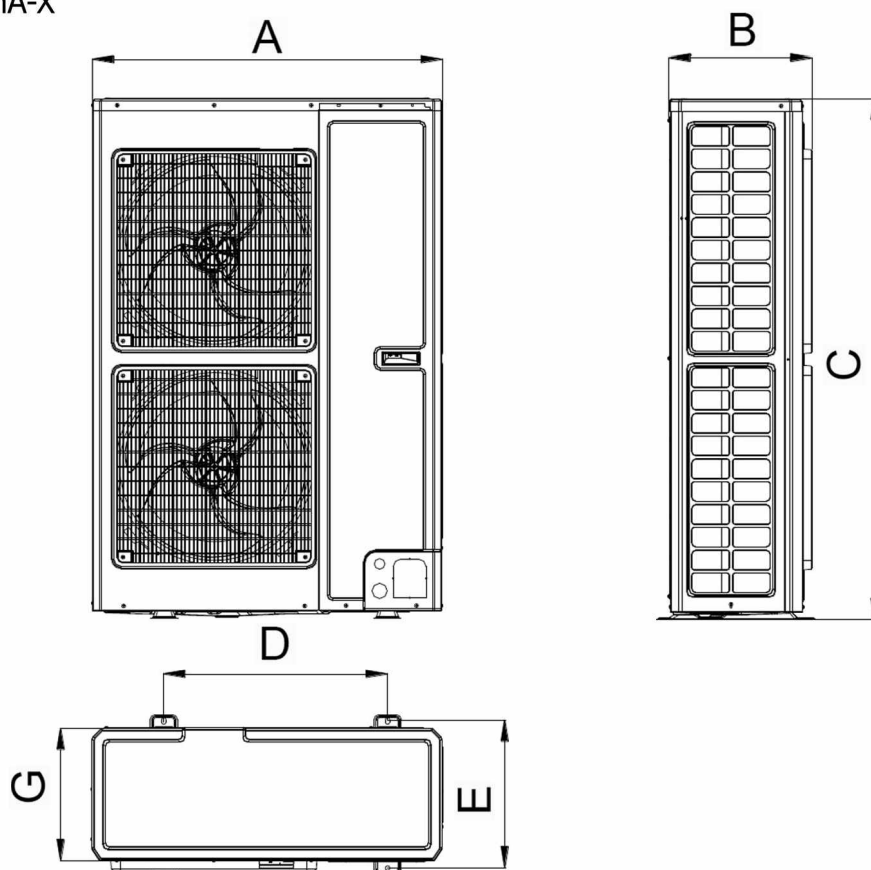

Jednostka: mm

Wymiary Model	A	B	C	D	E	F	G
GUD35W/NhA-T	818	378	596	550	348	887	302
GUD50W/NhA-T	818	378	596	550	348	887	302
GUD71W/NhA-T	892	396	698	560	364	952	340
GUD85W/NhA-T	920	427	790	610	395	1002	370
GUD100W/NhA-T	940	530	820	610	486	/	460
GUD100W/NhA-X	940	530	820	610	486	/	460
GUD125W/NhA-T	940	530	820	610	486	/	460
GUD125W/NhA-X	940	530	820	610	486	/	460
GUD140W/NhA-T	940	530	820	610	486	/	460
GUD140W/NhA-X	940	530	820	610	486	/	460
GUD160W/NhA-X	900	412	1345	572	378	/	340

### 3.1.4 Schemat miejsca instalacji i lokalizacji

(1) Schemat miejsca instalacji i lokalizacji jednostki zewnętrznej (Uwaga: aby uzyskać najlepszą wydajność jednostki zewnętrznej, upewnij się, że jej przestrzeń montażowa jest zgodna z poniższymi wymiarami montażowymi).

1) Kiedy jedna jednostka zewnętrzna ma zostać zainstalowana,

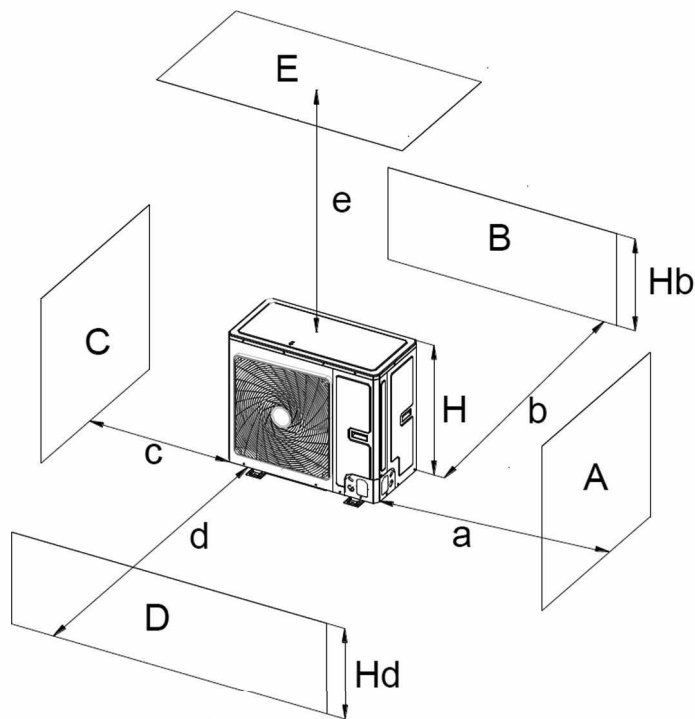

A~E	Hb Hd H		(mm)				
			a	b	c	d	e
B	—			$\geq 100$			
A,B,C,	—		$\geq 300$	$\geq 100$	$\geq 100$		
B,E	—			$\geq 100$			$\geq 1000$
A,B,C,E	—		$\geq 300$	$\geq 150$	$\geq 150$		$\geq 1000$
D	—					$\geq 1000$	
D,E	—					$\geq 1000$	$\geq 1000$
B,D	$H_B < H_D$	$H_D > H$		$\geq 100$		$\geq 1000$	
	$H_B > H_D$	$H_D < H$		$\geq 100$		$\geq 1000$	
B,D,E	$H_B < H_D$	$H_B \leq 1/2 H$		$\geq 250$		$\geq 2000$	$\geq 1000$
		$1/2 H < H_B \leq H$		$\geq 250$		$\geq 2000$	$\geq 1000$
		$H_B > H$	Zabronione				
	$H_B > H_D$	$H_D \leq 1/2 H$		$\geq 100$		$\geq 2000$	$\geq 1000$
		$1/2 H < H_D \leq H$		$\geq 200$		$\geq 2000$	$\geq 1000$
		$H_D > 1/2 H$	Zabronione				

2) Gdy dwie lub więcej jednostek zewnętrznych ma być zainstalowanych obok siebie,

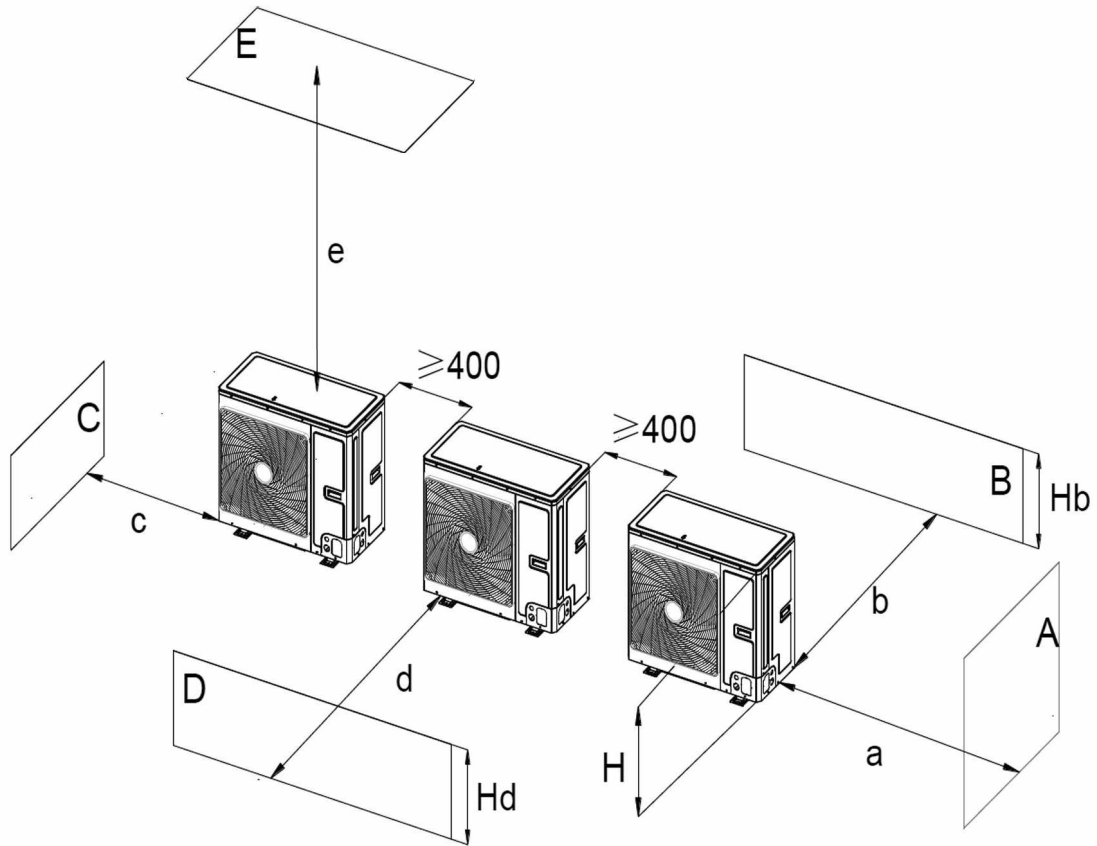

A~E	$H_B$ $H_D$ $H$		(mm)				
			a	b	c	d	e
A,B,C	—		$\geq 300$	$\geq 300$	$\geq 1000$		
A,B,C,E	—		$\geq 300$	$\geq 300$	$\geq 1000$		$\geq 1000$
D	—					$\geq 2000$	
D,E	—					$\geq 2000$	$\geq 1000$
B,D	$H_B < H_D$	$H_D > H$		$\geq 300$		$\geq 2000$	
	$H_B > H_D$	$H_D \leq 1/2 H$		$\geq 250$		$\geq 2000$	
		$1/2 H < H_D \leq H$		$\geq 300$		$\geq 2500$	
B,D,E	$H_B < H_D$	$H_B \leq 1/2 H$		$\geq 300$		$\geq 2000$	$\geq 1000$
		$1/2 H < H_B \leq H$		$\geq 300$		$\geq 2500$	$\geq 1000$
		$H_B > H$	Zabronione				
	$H_B > H_D$	$H_D \leq 1/2 H$		$\geq 250$		$\geq 2500$	$\geq 1000$
		$1/2 H < H_D \leq H$		$\geq 300$		$\geq 2500$	$\geq 1000$
		$H_D > 1/2 H$	Zabronione				

3) Gdy jednostki zewnętrzne są instalowane w rzędach,

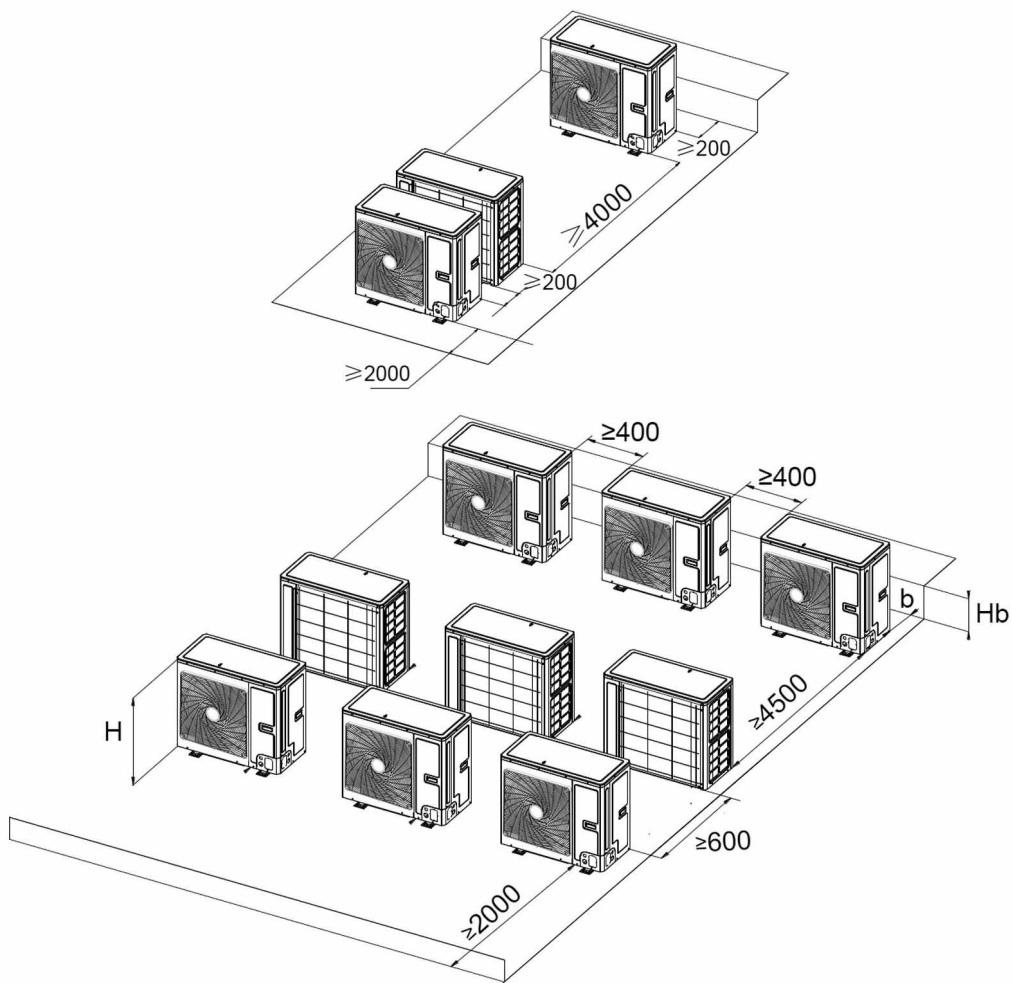

$H_B$ H	B(mm)
$H_B \leq 1/2 H$	$b \geq 250$
$1/2 H < H_B \leq H$	$b \geq 300$
$H_B > H$	Zabronione

(1) Gdy jednostki zewnętrzne są zainstalowane jedna nad drugą.

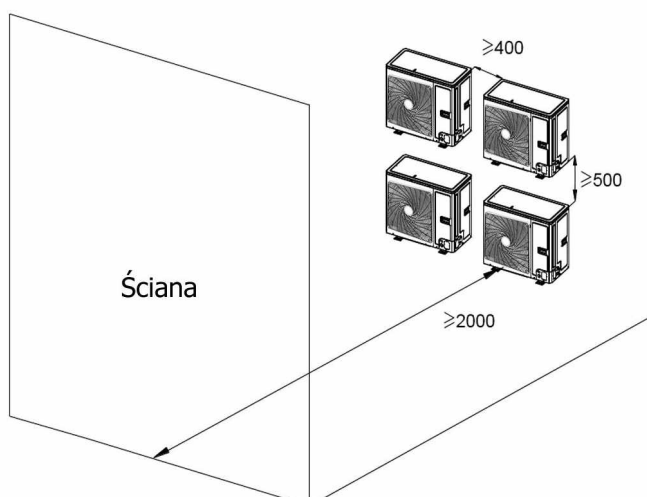



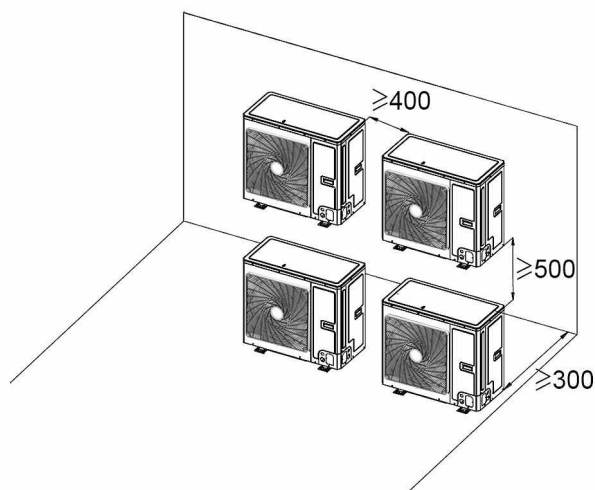

(2) Schemat miejsca montażu i miejsca na jednostkę wewnętrzną (Uwaga: dla uzyskania najlepszej wydajności jednostki wewnętrznej, upewnij się, że jego przestrzeń montażowa jest zgodna z następującymi wymiarami dla instalacji).

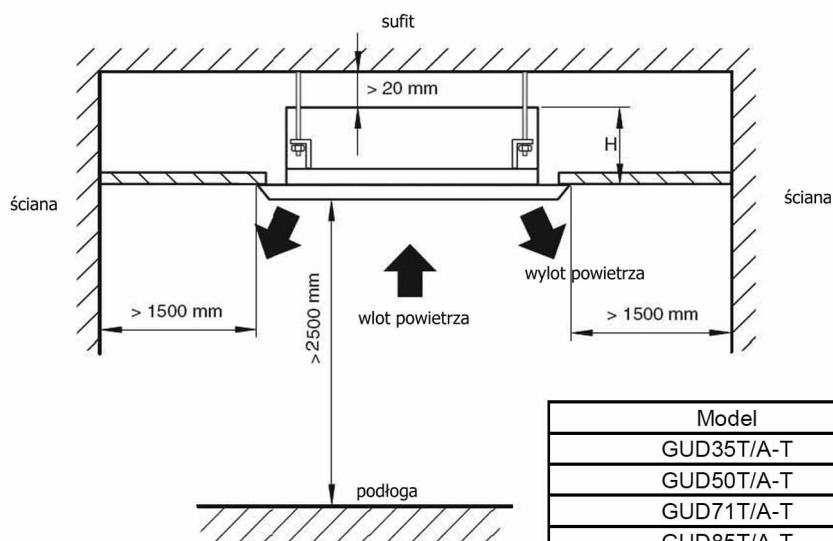

Model	H(mm)
GUD35T/A-T	285
GUD50T/A-T	285
GUD71T/A-T	260
GUD85T/A-T	260
GUD100T/A-T	260
GUD125T/A-T	310
GUD140T/A-T	310
GUD160T/A-T	310

## 3.2 Instalacja urządzenia

### 3.2.1 Instalacja jednostki wewnętrznej

Aby zamontować panel przedni w odległości 20 mm od krawędzi sufitu, odległość między sufitem podwieszanym a krawędzią urządzenia powinna wynosić 35 mm lub mniej. Jeśli odległość między sufitem a urządzeniem przekracza 35 mm, wypełnij tę różnicę odpowiednim materiałem sufitowym, aby skrócić odległość. Zobacz poniższy schemat.

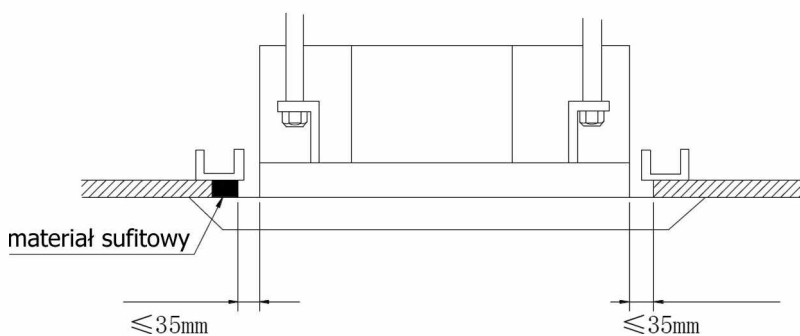

### 3.2.1.1 Przygotowanie do instalacji jednostki wewnętrznej



#### UWAGA

- ① Dokręć nakrętki i śruby mocujące, aby zapobiec upadkowi klimatyzatora.

#### (1) Instalowanie kotew rozporowych do zawieszenia jednostki

- 1) Korzystając z wzornika papierowego do montażu jednostki, wywierć otwory na kotwy (4 otwory).
- 2) Zamontuj kotwy do sufitu w miejscu wystarczająco mocnym, aby unieść ciężar urządzenia. Zaznacz pozycje kotwy wg. szablonu instalacji. Wiertarką do betonu, wywierć otwory średnicy 12,7 mm (1/2").
- 3) Kotwę należy wprowadzić w wykonany otwór uderzeniem młotka. Dokręć za pomocą klucza dynamometrycznego. Należy zwrócić uwagę, aby po rozprężeniu kotwy podkładka pod nakrętkę była silnie dociśnięta do mocowanego elementu.

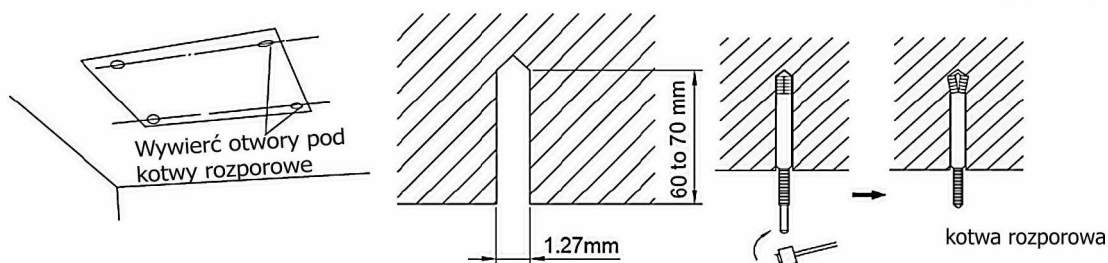

#### (2) Sposób montażu jednostki kasetonowej

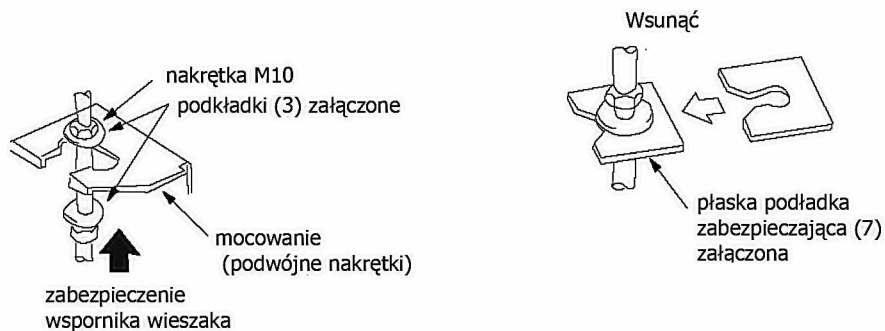

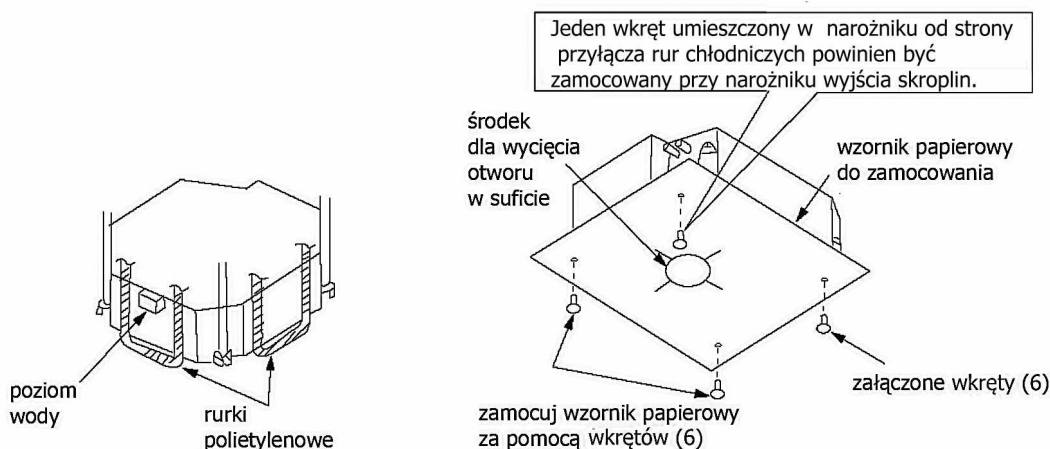

- (1) Zamocuj pręty gwintowane do kotew. Zamontuj do pręta gwintowanego nakrętki i podkładki od dołu i od góry wspornika wieszaka, jak na rysunku powyżej. Płaska podkładka (5) zabezpieczy podkładkę górną przed odkształceniem. Nasuń wspornik wieszaka i dokręć nakrętki, zabezpieczając urządzenie przed przesuwaniem.
- (2) Przymierz wzornik papierowy do oznaczenia wymiaru wycinanego otworu w suficie podwieszanym. Przykręć arkusz papierowy do jednostki wewnętrznej ściśle w wyznaczonych miejscach za pomocą dołączonych wkrętów (2).
- (3) Zgodnie ze schematem montażowym ustaw jednostkę we właściwej pozycji montażowej.
- (4) Sprawdź, czy zamocowana jednostka jest w poziomie we wszystkich kierunkach, wyreguluj poziom za pomocą założonych wcześniej nakrętek i podkładek.
- (5) Klimatyzator wyposażony jest w pompkę skroplin i wyłącznik pływakowy znajdujące się w jednym z czterech rogów jednostki. Ważne jest, aby poziom pływaka odnosił się do rzeczywistego poziomu wody. Sprawdź poziom używając do tego celu rurek polietylenowych. Jeżeli pływak nie będzie w poziomie, może ulec awarii i spowodować wyciek wody.
- (6) Usuń podkładkę (5) zabezpieczającą i dokręć solidnie nakrętki do wspornika wieszaka, ustalając ostatecznie położenie jednostki.
- (7) Usuń papierowy wzornik (4).

### 3.2.1.2 Wypoziomowanie jednostki wewnętrznej

Po zamontowaniu jednostki wewnętrznej za pomocą prętów gwintowanych do sufitu, należy sprawdzić wypoziomowanie jednostki wewnętrznej i w razie potrzeby dokonać niezbędnej korekty. Zasada jest taka, że jednostka powinna wisieć poziomo.

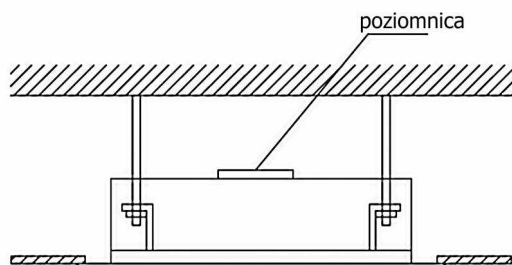

### 3.2.2 Montaż jednostki zewnętrznej

- (1) Jeśli jednostka zewnętrzna jest zainstalowana na twardym podłożu, takim jak beton, użyj śrub M10 i nakrętek, aby zabezpieczyć urządzenie i upewnij się, że urządzenie stoi prosto i w poziomie.
- (2) Nie instaluj urządzenia na szczycie budynku.

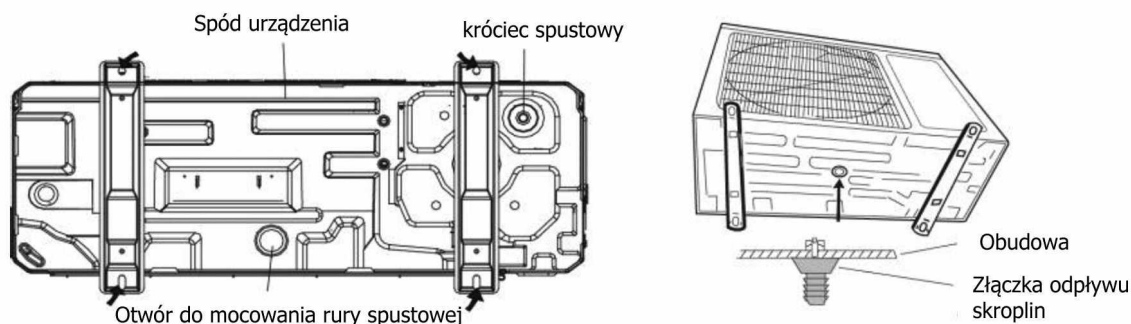

### 3.2.3 Montaż rur chłodniczych, przyłączeniowych.

#### 3.2.3.1 Uwaga dotycząca instalacji i wymagania dotyczące rury przyłączeniowej

 <b>UWAGA</b>
<p>①. Jednostka wewnętrzna posiada specjalne złącza przyłączeniowe rur, których nie można rozmontować. Metoda instalacji jest taka sama jak w przypadku zwykłych połączeń. Ponieważ połączenia nie mogą zostać usunięte, jeśli połączenie nie jest dobre i powoduje wyciek, połączenia muszą zostać ponownie wycinane i lutowane w celu wymiany.</p>
<p>②. Odkręcana nakrętka zabezpieczająca musi być podłączona do jednostki wewnętrznej.</p>

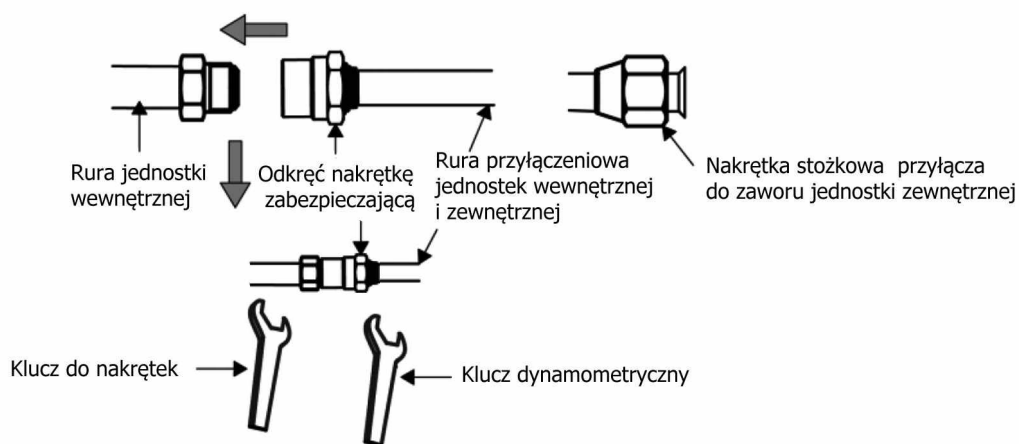

#### Metoda instalacji:

Najpierw podłącz rury przyłączeniowe do jednostki wewnętrznej, a następnie do jednostki zewnętrznej. Podczas zaginania rury przyłączeniowej należy uważać, aby nie uszkodzić powierzchni rury. Nie należy nadmiernie dokręcać nakrętki, w przeciwnym razie może pęknąć i dojdzie do wycieku. Poza tym zewnętrzna powierzchnia rury przyłączeniowej powinna być zabezpieczona warstwą izolacji i taśmą PVC ochronną, aby chronić ją przed uszkodzeniami mechanicznymi podczas instalacji i konserwacji.

Specyfikacja rur chłodniczych

Model	Pozycja	Średnica rur chłodniczych (cal)		Max. długość rur (m)	Maks. różnica wysokości pomiędzy jednostkami U-match wewn. i zewn. (m)
		Rura cieczowa	Rura gazowa		
GUD35T/A-T GUD35W/NhA-T		1/4	3/8	30	15
GUD50T/A-T GUD50W/NhA-T			1/2	35	20
GUD71T/A-T GUD71W/NhA-T		3/8	5/8	50	25
GUD85T/A-T GUD85W/NhA-T				50	25
GUD100T/A-T GUD100W/NhA-X				65	30
GUD125T/A-T GUD125W/NhA-X				75	30
GUD140T/A-T GUD140W/NhA-X				75	30
GUD160T/A-T GUD160W/NhA-X				75	30

Rury chłodnicze powinny być izolowane odpowiednim wodoodpornym materiałem izolacyjnym. Grubość ścianki rury wynosi 0,8-1,0 mm, a ścianka rury jest w stanie wytrzymać ciśnienie 6,0 MPa. Długie odcinki rur połączeniowych, chłodniczych prowadzą w efekcie do zmniejszenia efektu chłodzenia i ogrzewania.

Gdy różnica wysokości między jednostką wewnętrzną a zewnętrzną jest większa niż 10 metrów, powinna być wykonana pułapka olejowa, co każde 6 metrów wysokości w pionie.

Wymagania dotyczące dodawania pułapek olejowych jest następujące:

(1) Jednostka zewnętrzna znajduje się poniżej jednostki wewnętrznej.  
Nie ma potrzeby dodawania pułapek olejowych w najniższym lub najwyższym punkcie pionowej rury, jak pokazano poniżej:



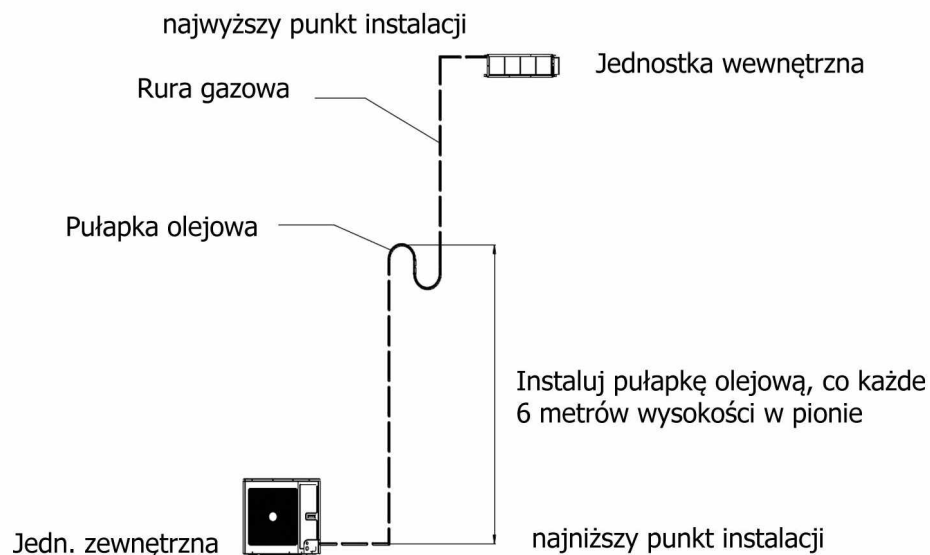

(2) Jednostka zewnętrzna znajduje się nad jednostką wewnętrzną.  
Konieczne jest dodanie pułapki olejowej i łuków w najniższym i najwyższym punkcie pionowej rury, jak pokazano poniżej:

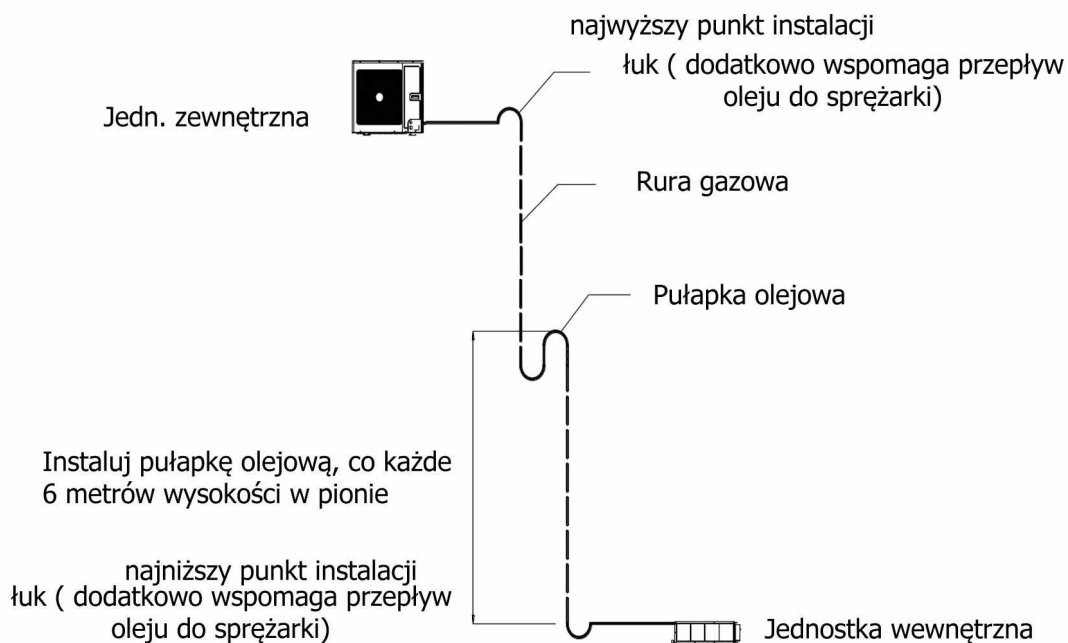

Wymiary dla wykonania pułapki olejowej są następujące:

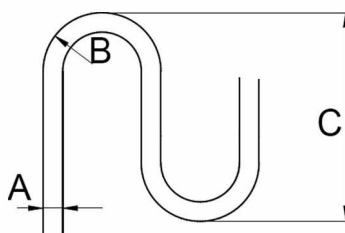

A		B(mm)	C(mm)
mm	In.		
Φ12	1/2	≥26	≤150
Φ16	5/8	≥33	≤150

A : Cięcie rury chłodniczej

- Sprawdź długość rur według odległości od jednostki wewnętrznej oraz zewnętrznej.
- Utnij wymaganą długość rury obcinakiem do rur.

B: Usuń zadziory

- Usuń zadziory z pomocą narzędzia do usuwania zadziorów i zapobiegij przedostawaniu się ich do środka rury, trzymając rurę w kierunku pionowym otwartym końcem w dół.

C: Nałóż odpowiednią izolację termiczną na rurę chłodniczą

D: Nałóż nakrętkę sześciokątną na rurę

- Odkręć nakrętkę sześciokątną z połączeniowej rury jednostki wewnętrznej oraz z zaworu jednostki zewnętrznej; załóż nakrętkę na rurę.

E: Wykonaj kielichowanie

- Użyj do tego celu kielichownicy do rur miedzianych, chłodniczych.

F: Kontrola

- Sprawdź jakość wykonania kielicha. Jeżeli jest tam jakaś skaza, wykonaj kielichowanie ponownie zgodnie z etapami podanymi powyżej.

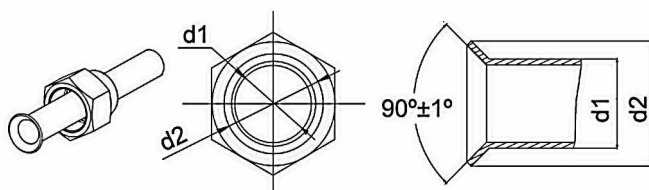

### 3.2.3.2 Gięcie rur

- (1) Gdy ułożenie rur jest kształtowane ręcznie, uważaj, aby ich nie pozaginać.

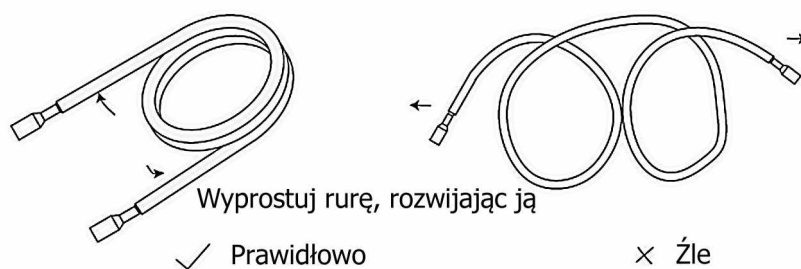

- (2) Nie zginaj rur pod kątem większym niż 90°.

- (3) Gdy rury są wielokrotnie zginane lub rozciągane, materiał twardnieje, utrudniając ich zginanie lub rozciąganie. Nie zginaj ani nie rozciągaj rur więcej niż trzy razy.

- (4) Podczas zginania rury nie zginaj jej z izolacją. Rura zostanie wtedy prawdopodobnie, zagięta lub złamana. W takim przypadku przetnij izolację termiczną za pomocą ostrego nożyka, jak pokazano na rysunku obok i wygnij ją po odsłonięciu rury. Po wygięciu rury, jak potrzebowałeś, należy umieścić izolację termiczną z powrotem na rurze i zabezpieczyć ją taśmą.

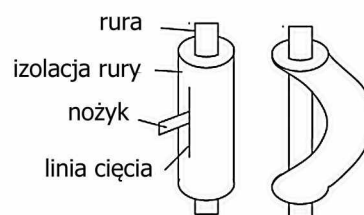

### 3.2.3.4 Rury połączeniowe do jednostki wewnętrznej i zewnętrznej

 <b>UWAGA</b>	
①.	Podłącz rurę przyłączeniową do urządzenia. Postępuj zgodnie z instrukcjami podanymi na poniższych rysunkach. Użyj klucza do nakrętek i klucza dynamometrycznego.
②.	Podczas podłączania, posmaruj wewnątrz i na zewnątrz nakrętki olejem chłodniczym, dokręć ręcznie 3-4 obroty, a następnie dokręć kluczem.
③.	Sprawdź w tabeli na dole strony, czy kluczem dynamometrycznym zostały dobrze dokręcone (zbyt mocny docisk mógłby uszkodzić nakrętkę i doprowadzić do wycieku).
④.	Sprawdź rury połączeniowe, pod kątem ewentualnych wycieków, a następnie załóż izolację termiczną, jak pokazano na rysunku na miejsce połączeń na rurze gazowej i cieczowej.
⑤.	Zastosuj izolację termiczną wokół połączenia rury gazowej i cieczowej oraz osłonę izolacji termicznej na obu rurach.
⑥.	Pamiętaj, aby podłączyć rurę gazową po podłączeniu rury cieczowej.

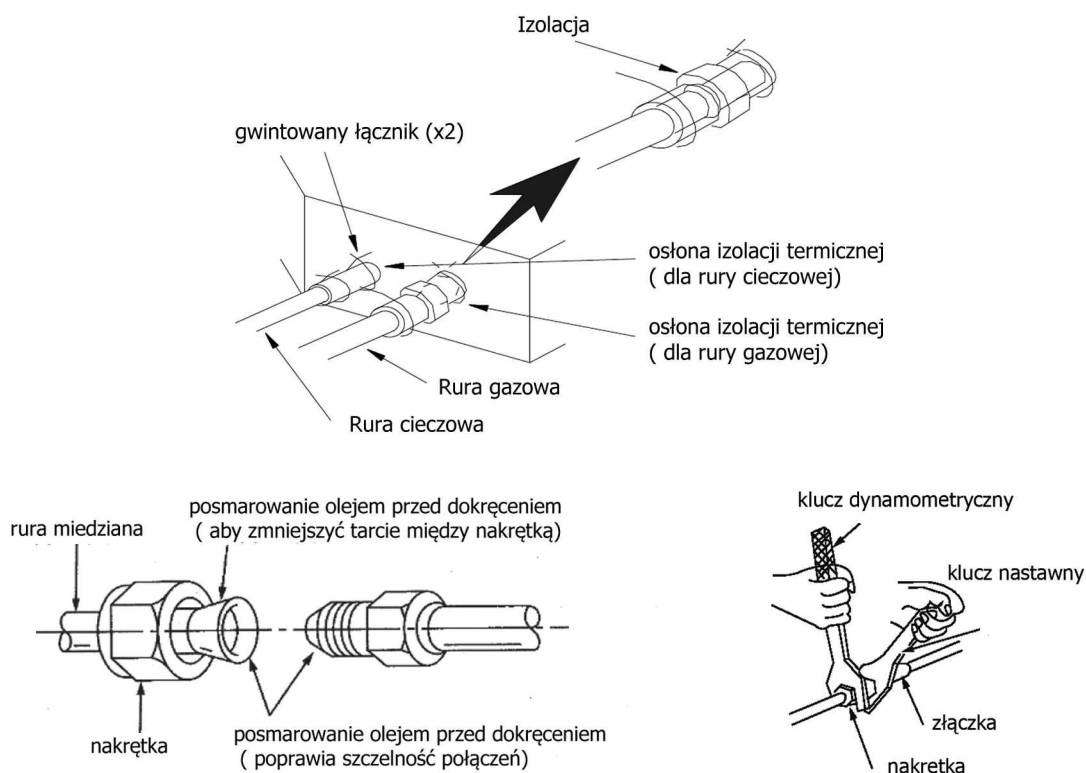

Średnica rury miedzianej	Moment obrotowy
1/4"	15-30 (N·m)
3/8"	35-40 (N·m)
5/8"	60-65 (N·m)
1/2"	45-50 (N·m)
3/4"	70-75 (N·m)
7/8"	80-85 (N·m)

Dokręć nakrętkę kielichową rury przyłączeniowej na przyłączy zawora jednostki zewnętrznej. Metoda dokręcania jest taka sama jak przy jednostce wewnętrznej.

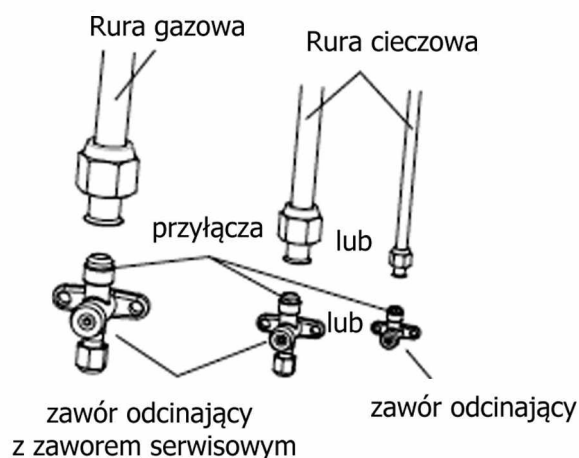

### 3.2.3.5 Izolacja cieplna na złączach rurowych jednostki ( tylko jednostka wewnętrzna).

Owiń i zaklej izolacją cieplną z akcesoriów (większą i mniejszą średnicę) rury chłodnicze w miejscu, w którym łączą się przy jednostce wewnętrznej.

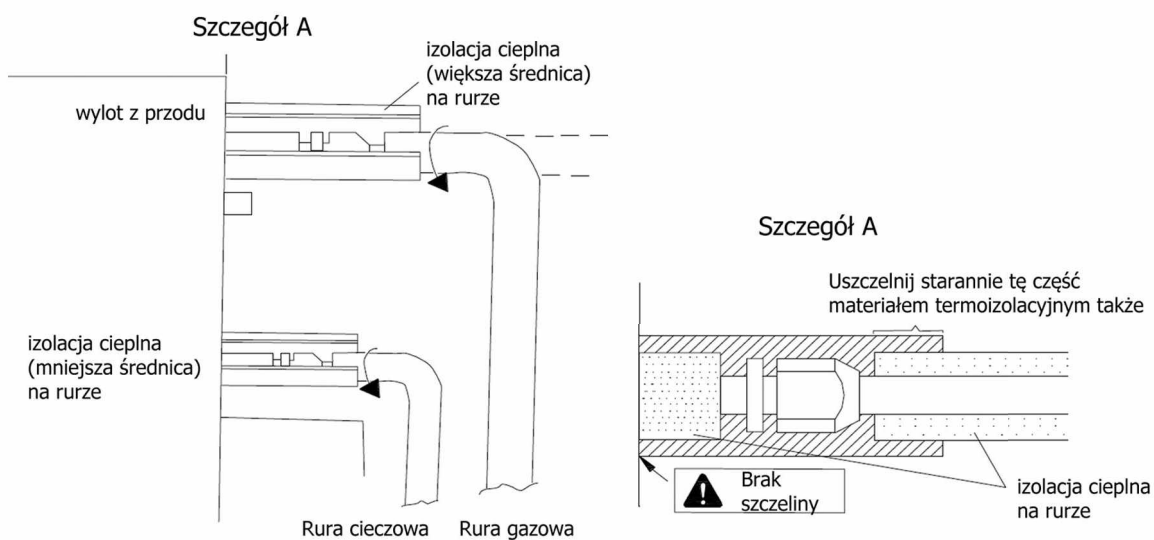

### 3.2.3.6 Uszczelnienie otworu montażowego obudowy, po wyłamaniu zaślepki

Jeśli chodzi o model urządzenia z zabudowanymi zaworami, podczas procesu instalowania rury łączącej, gdy rura łącząca przechodzi przez otwór montażowy (powstały poprzez wyłamanie odpowiedniej zaślepki), należy wykonać uszczelnienie za pomocą izolacji w wykonanym otworze jednostki zewnętrznej, aby zapobiec dostaniu się do środka obudowy małych zwierząt. Zobacz następujące rysunki.

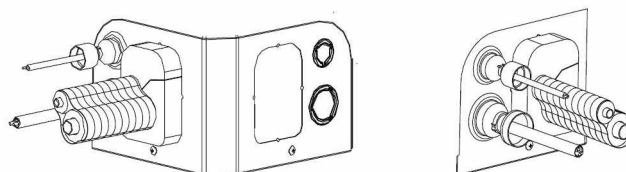



Uwaga: dotyczy tylko urządzeń GUD100W/NhA-T, GUD125W/NhA-T, GUD140W/NhA-T, GUD100W/NhA-X, GUD125W/NhA-X, GUD140W/NhA-X, GUD160W/NhA-X.

### 3.2.4 Podłączenie do pompy próżniowej i wykrywanie nieszczelności

#### 3.2.4.1 Pompowanie próżniowe



#### **UWAGA**

Upewnij się, że pompa próżniowa jest oddalona od źródła ognia i jest w przestrzeni dobrze wentylowanej.

- (1) Zdejmij zaślepki z zaworu cieczowego, gazowego, a także portu serwisowego jedn. zewnętrznej.
- (2) Podłącz wąż serwisowy zestawu manometrów do manometru niskiego ciśnienia z jednej strony i do portu serwisowego jedn. zewnętrznej przy zaworze gazowym (zaworek Schredera).
- (3) Podłącz drugi wąż serwisowy pod przyłącze pompy próżniowej zestawu manometrów i do pompy próżniowej.
- (4) Otwórz całkowicie pokrętło Lo przy zestawie manometrów po stronie niskociśnieniowej. Włącz pompę próżniową, aby rozpocząć usuwanie powietrza i wilgoci z instalacji. W tym czasie zawór po stronie wysokiego ciśnienia zespołu manometrów powinien być zamknięty, w przeciwnym razie uzyskiwanie próżni zakończy się niepowodzeniem. Pompa próżniowa powinna być wyposażona w zawór zwrotny.
- (5) Usuwać powietrze i wilgoć z instalacji chłodniczej przez minimalny czas podany w tabeli poniżej. Czas ten generalnie zależy od wydajności chłodniczej jednostki.

Model	Czas (min)
GUD35W/NhA-T	15
GUD50W/NhA-T	20
GUD71W/NhA-T, GUD85W/NhA-T, GUD100W/NhA-T, GUD100W/NhA-X	30
GUD125W/NhA-T, GUD140W/NhA-T, GUD125W/NhA-X, GUD140W/NhA-X, GUD160W/NhA-X	45

Uwaga:

Upewnij się, że wskazanie na manometrze utrzymuje się w tym czasie na poziomie -1.0 MPa (-75cm Hg). Jeśli tak nie jest, oznacza to, że gdzieś jest wyciek.

- (6) Zamknij pokrętło Lo przy manometrze, a następnie zatrzymaj działanie pompy próżniowej.
- (7) Odczekaj 10 minut, aby sprawdzić, czy ciśnienie w układzie pozostało niezmienione. W tym czasie spadek wskazań manometru po stronie niskiego ciśnienia nie może być większy niż 0,005 MPa (0,38 cmHg).
- (8) Lekko otwórz zawór cieczy przy jednostce zewnętrznej za pomocą klucza imbusowego i pozwól, aby czynnik chłodniczy powoli dostał się do rury przyłączeniowej między jednostkami wewnętrzną i zewnętrzną w celu zrównoważenia ciśnienia wewnątrz i na zewnątrz rury, aby powietrze nie przedostało się do rury przyłączeniowej podczas demontażu węża serwisowego.

Zwróć uwagę, że otworzyć całkowicie trzpienie zaworów przy jednostce zewnętrznej po stronie gazowej i cieczowej za pomocą klucza imbusowego można dopiero po odłączeniu zestawu manometrów.

(9) Odłącz wąż serwisowy zestawu manometru od portu serwisowego jednostki zewnętrznej.

(10) Zakręć zaślepki na trzpieniach zaworów odcinających cieczowego i gazowego.

\* wilgoć wewnątrz rur nie może przekraczać 200 ppm.

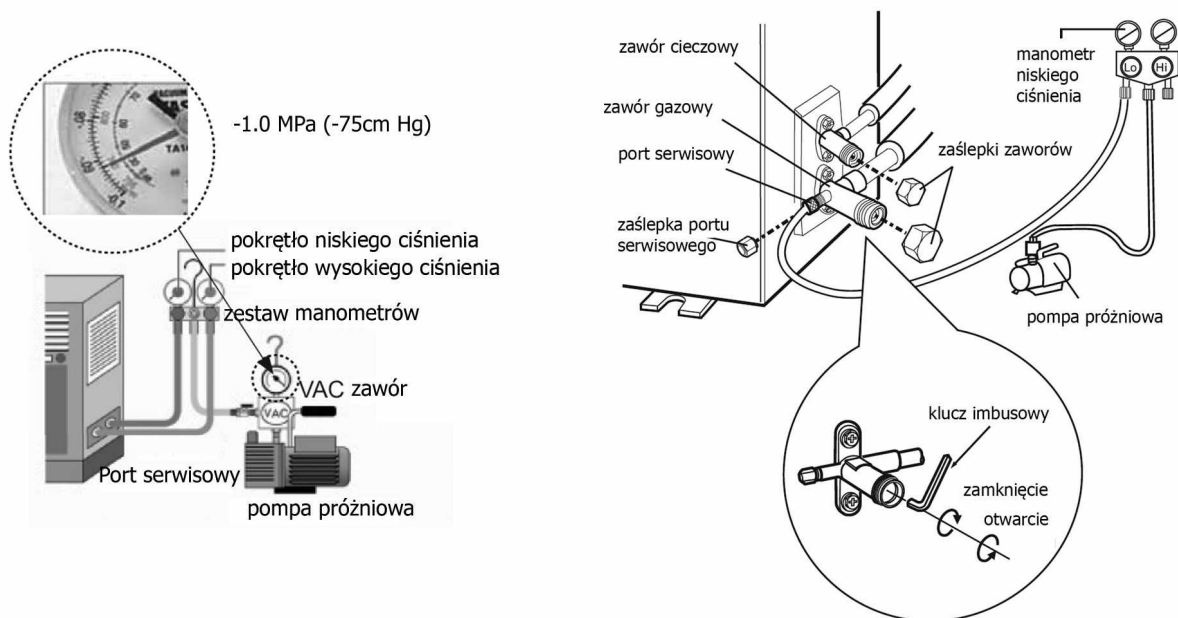

Uwaga: W przypadku urządzeń większej wydajności chłodniczej istnieją dwa porty serwisowe dla zaworu cieczowego i zaworu gazowego. Podczas uzyskiwania próżni w układzie chłodniczym, możesz podłączyć dwa węże zespołu manometrów L<sub>O</sub> i L<sub>H</sub> do portów serwisowych, aby przyspieszyć proces uzyskiwania próżni.

### 3.2.4.2 Metody wykrywania wycieków

Następujące metody wykrywania wycieków uznaje się za dopuszczalne w przypadku systemów zawierających łatwopalne czynniki chłodnicze:

Do wykrywania łatwopalnych czynników chłodniczych należy używać elektronicznych wykrywaczy nieszczelności, ale czułość może być niewystarczająca lub może wymagać okresowej kalibracji (sprzęt do wykrywania należy skalibrować w miejscu wolnym od czynnika chłodniczego). Upewnij się, że wykrywacz nie jest potencjalnym źródłem zapłonu i jest odpowiedni dla używanego czynnika chłodniczego. Urządzenia do wykrywania wycieków należy ustawić w procentach LFL czynnika chłodniczego i należy je skalibrować do zastosowanego czynnika chłodniczego i potwierdzić odpowiedni procent gazu (maksymalnie 25%).

Płyny do wykrywania wycieków nadają się do stosowania z większością czynników chłodniczych, ale należy unikać stosowania detergentów zawierających chlor, ponieważ chlor może reagować z czynnikiem chłodniczym i powodować korozję rur miedzianych.

Jeśli podejrzewa się przeciek, wszystkie otwarte źródła płomienia w pomieszczeniu muszą zostać usunięte / zgaszone.

W przypadku stwierdzenia wycieku czynnika chłodniczego na rurociągu który wymaga lutowania, cały czynnik chłodniczy powinien zostać odzyskany z układu lub odizolowany (za pomocą zaworów odcinających, jeśli są w instalacji) części systemu zdala od źródła wycieku. Beztlenowym azotem (OFN) powinna zostać przedmuchiwana instalacja przed lutowaniem jak i cały proces lutowania powinien odbywać się w osłonie azotu.

### 3.2.5 Dodawanie czynnika chłodniczego

 <b>UWAGA</b>
<p>Przed i podczas pracy należy użyć odpowiedniego detektora wycieku czynnika chłodniczego, aby monitorować obszar roboczy i upewnić się, że technicy mogą być świadomi potencjalnego lub rzeczywistego wycieku łatwopalnego gazu. Upewnij się, że urządzenie wykrywające wyciek ma zastosowanie do łatwopalnego czynnika chłodniczego. Na przykład powinien być nieiskrzący, całkowicie szczelny i bezpieczny.</p>

W poniższej tabeli podano ilość dodatkowego czynnika chłodniczego.

Model / Pozycja	Standardowa długość instalacji	Długość instalacji nie wymagająca uzupełnienia czynnika	Uzupełnienie ilości czynnika chłodniczego dla dodatkowej długości rur
GUD35W/NhA-T	5.0m	≤ 7.0m	16g/m
GUD50W/NhA-T			
GUD71W/NhA-T			
GUD85W/NhA-T			40 g/m
GUD100W/NhA-T			
GUD100W/NhA-X			
GUD125W/NhA-T	7.5m	≤ 9.5m	
GUD125W/NhA-X			
GUD140W/NhA-T			
GUD140W/NhA-X			
GUD160W/NhA-X			

Uwaga. Fabryczne napełnienie czynnikiem chłodniczym jest podane w tabeli dla standardowej długości instalacji chłodniczej. Kiedy długość rur ( rura cieczowa) jest dłuższa niż 7m (9.5m), zalecane jest uzupełnienie czynnika chłodniczego w instalacji w/g powyższej tabeli.

### 3.2.6 Instalacja rur odpływu skroplin

#### 3.2.6.1 instalacja skroplin dla jednostki wewnętrznej

 <b>UWAGA</b>
<p>Zamontuj rury skroplin zgodnie ze wskazówkami zawartymi w niniejszej instrukcji montażu i jeśli temp. w pomieszczeniu nie jest wystarczająca, aby zapobiec kondensacji, należy zaizolować rury skroplin. Problemy z instalacją odpływu skroplin mogą prowadzić do wycieków wody.</p>

- (1) Zamontuj rury skroplin ze spadkiem w dół (1/50 do 1/100) i nie stosuj żadnych gwałtownych zagięć ani podniesienia rury na trasie instalacji. Zobacz poniższe rysunki.
- (2) Upewnij się, że na węźle spustowym nie ma pęknięć ani nieszczelności, aby uniknąć tworzenia się kieszeni powietrznej i problemów z odpływem skroplin. Zobacz poniższe rysunki.

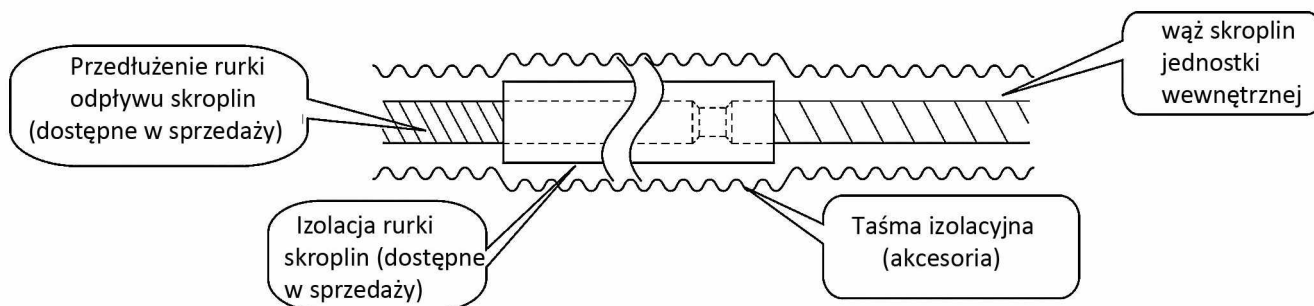

- (3) Rury powinny być jak najkrótsze i nachylone w dół, z nachyleniem co najmniej 1/100, aby powietrze nie zostało uwięzione wewnątrz rury.
- (4) Jeśli rura spustowa nie może być zainstalowana z odpowiednim nachyleniem, należy podnieść w możliwych granicach pionowy odcinek rury odprowadzającej wodę przy jednostce ( $\leq 1.0$  m).
- (5) Aby upewnić się, że wąż spustowy jest prosty, wsporniki do rur powinny mieć odległość maksymalnie 1 ~ 1,5 m od siebie.

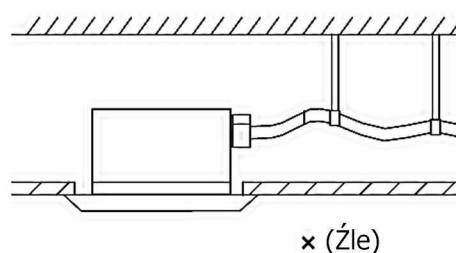
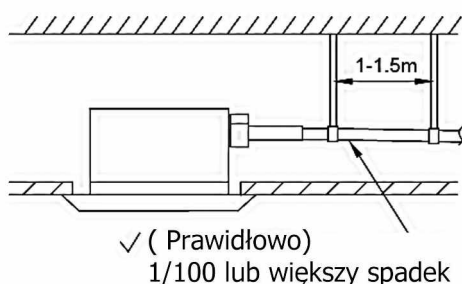

- (6) Użyj węża skroplin dostarczonego razem z urządzeniem.
- (7) Połącz wąż skroplin z instalacją rurową odpływu skroplin.
- (8) W celu izolacji termicznej nawiń odpowiednią warstwę wokół metalowego zacisku węża skroplin.
- (9) Zastosuj izolację termiczną na instalacji odpływu skroplin wewnątrz pomieszczenia, również jeśli jest poprowadzona w przestrzeni nad sufitem podwieszonym..

<p>Podczas montażu odległość od elastycznej rurki skroplin do uszczelki wynosi A [mm] po dokręceniu śruby. Nie wolno stosować kleju do PCV lub innego podobnego do połączenia dwóch końców rury skroplin.</p> <p>1. Metalowy zacisk (akcesoria) 2. Mata izolacji termicznej (akcesoria)</p>	<p>Zaizoluj metalowy zacisk rury i wąż skroplin za pomocą maty izolacyjnej.</p> <p>1. Metalowy zacisk (akcesoria) 2. Wąż skroplin (akcesoria) 3. Mata izolacji termicznej (akcesoria)</p>



Indoor Unit	A mm
GUD35T/A-T	≤ 12
GUD50T/A-T	≤ 12
GUD71T/A-T	≤ 15
GUD85T/A-T	≤ 15
GUD100T/A-T	≤ 15
GUD125T/A-T	≤ 15
GUD140T/A-T	≤ 15
GUD160T/A-T	≤ 15

### 3.2.6.2 Zasady mocowania rur chłodniczych i skroplin

(1) W przypadku, gdy jednostka zewnętrzna jest zamontowana niżej niż wewnętrzna:

1. Rura odprowadzenia skroplin powinna mieć zakończenie na zewnątrz co najmniej 50 mm ponad poziom swobodnego odpływu wody. Nie należy wkładać końcówki rury do wody. Rura powinna być zamocowana do ściany za pomocą uchwytów.
2. Owinąć taśmą rury od dołu do góry na całej długości.
3. Wszystkie rury owinięte taśmą razem powinny być zamocowane obejmami do ściany.

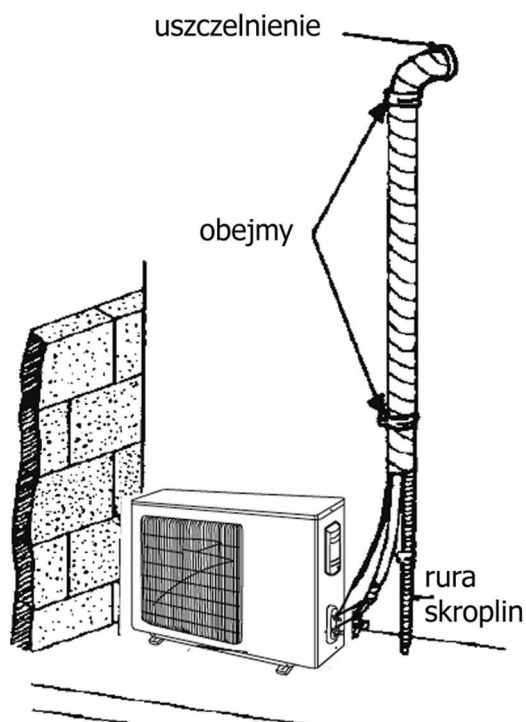

(2) W przypadku, gdy jednostka zewnętrzna jest zamontowana wyżej niż wewnętrzna:

1. Owiń taśmą rury na całej długości.
2. Wszystkie rury owinięte taśmą razem zabezpieczyć wykonaniem odpowiedniego wygięcia rur przed przejściem przez ścianę, aby uniknąć spływania wody po rurach do wewnątrz pomieszczenia.
3. Zamocować wszystkie rury uchwytami do ściany.

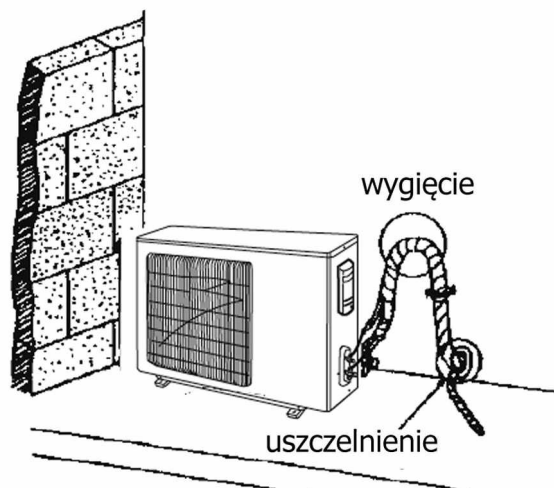

### 3.2.6.3 Instalacja skroplin z uwzględnieniem wbudowanej pomki skroplin

Model	Pozycja	Rura odpływowa skroplin (średnica zewnętrzna x grubość ścianki) (mm)
GUD35T/A-T		Φ25×1.5
GUD50T/A-T		
GUD71T/A-T		
GUD85T/A-T		
GUD100T/A-T		
GUD125T/A-T		
GUD140T/A-T		
GUD160T/A-T		

### Instalacja rur odpływowych skroplin

- (1). Wsuń rurę spustową skroplin do wylotu skroplin z urządzenia, a następnie mocno dokręć zacisk i owiń połączenie z pomocą taśmy izolacyjnej.
- (2). Podłącz przedłużenie rurki odpłuwu skroplin do węża skroplin, a następnie dokręć zacisk i owiń połączenie za pomocą taśmy izolacyjnej.

### UWAGA:



Kąt nachylenia węża spustowego, powinien być taki, aby nie było wywoływane dodatkowe naprężenie na rury odpływowe.

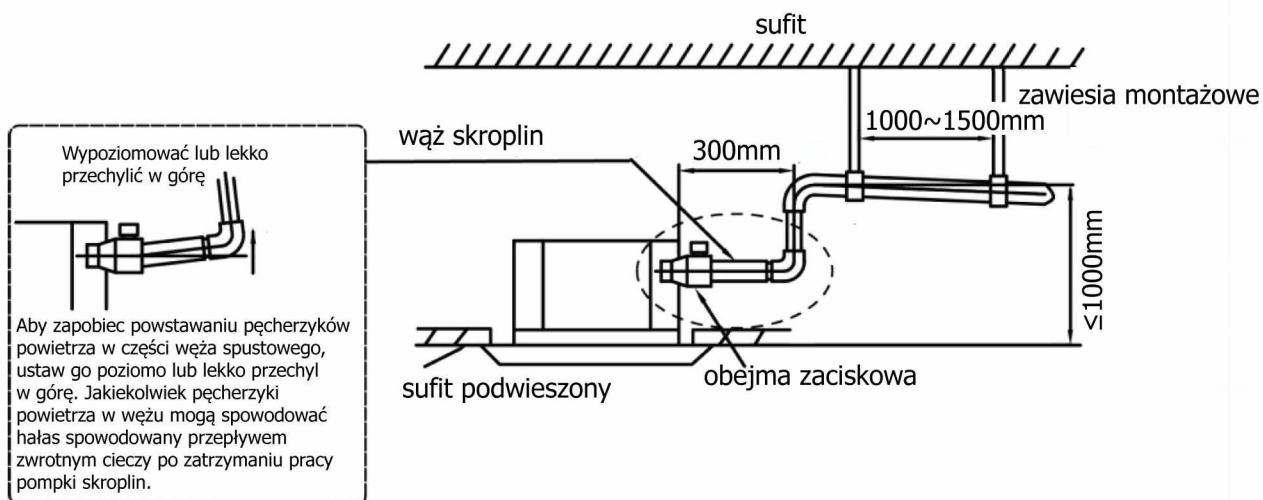

3). Podczas łączenia wielu rur skroplin do jednego wspólnego odpływu, w zależności od sytuacji zainstaluj rury jedną z dwu metod jak pokazano na rysunku poniżej. Wybierz zbiorcze rury skroplin, o takim przekroju który jest odpowiedni dla wydajności chłodniczej danych urządzeń.



Połączenia typ 1 rur skroplin

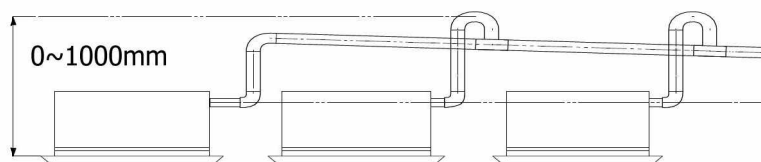

Połączenia typ 2 rur skroplin

- (4) Gdy przewód odpływowy skroplin nie może zachować wystarczającego spadku trzeba dopasować wysokość rury wznoszącej, w przypadku, gdy mamy pompkę skroplin stosowaną w jednostce kasetonowej (w przewidzianym zakresie jak na rysunku powyżej).
- (5) Jeśli przepływ powietrza w jednostce wewnętrznej jest duży, to zasysanie powietrza z otoczenia poprzez rurki skroplin może być spowodowane wywołanym podciśnieniem powietrza. Dla ochrony należy zamontować syfon typu U na wylocie skroplin z każdej jednostki wewnętrznej, jak pokazano na poniższym rysunku.
- (6) Zainstaluj syfon dla każdej jednostki wewnętrznej.
- (7) Syfon powinien być zainstalowany w taki sposób, żeby ułatwić czyszczenie w przypadku zatkania odpływu.

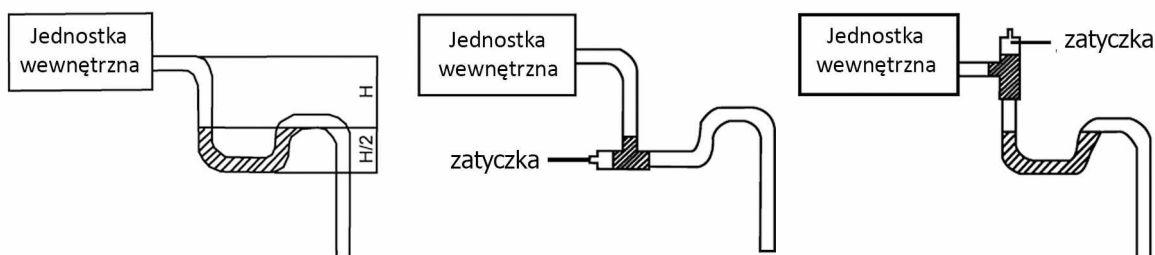



**UWAGA:** Specyfikacja wybranej połączeniowej rury skroplin powinna być odpowiednia dla wydajności chłodniczej urządzenia.

- (1) Odgałęzienie odpływu należy podłączyć do pionowej lub poziomej części głównej rury odpływu skroplin.
- (2) Różne rury poziome nie powinny być podłączone do pionowej rury spustowej na tym samym poziomie. Podłączenie do pionu powinno być wykonane w jeden z trzech następujących sposobów:

- 1) Podłączenie za pomocą trójnika
- 2) Podłączenie za pomocą włączenia kolankami
- 3) Podłączenie za pomocą poziomej rury przyłączeniowej

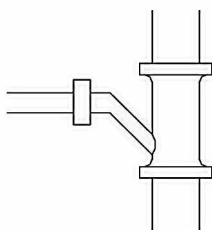

Podłączenie za pomocą trójnika

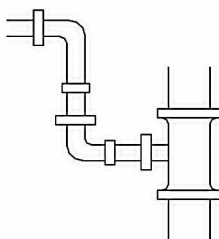

Podłączenie za pomocą włączenia kolankami

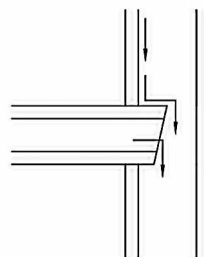

Podłączenie za pomocą poziomej rury przyłączeniowej

#### 3.2.6.4 Sprawdzenie odpływu skroplin

- (1) Po zakończeniu montażu jednostki wewnętrznej sprawdź prawidłowość wykonania odpływu skroplin. Wlej około 1l wody do tacy odpływu skroplin jednostki wewnętrznej. Wodę wlewaj powoli i sprawdzaj szczelność wykonanego odpływu, a także czy odpływ wody jest prawidłowy. Prawidłowość działania odpływu skroplin można także sprawdzić podczas pracy klimatyzatora w trybie chłodzenia, kiedy do klimatyzatora podłączone będzie zasilanie i działać będzie pompka skroplin.

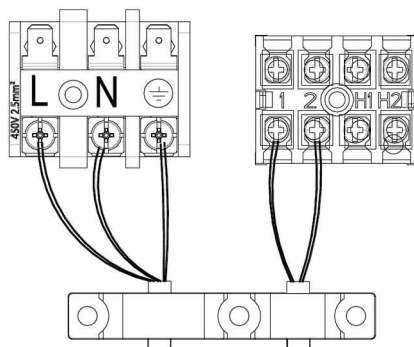
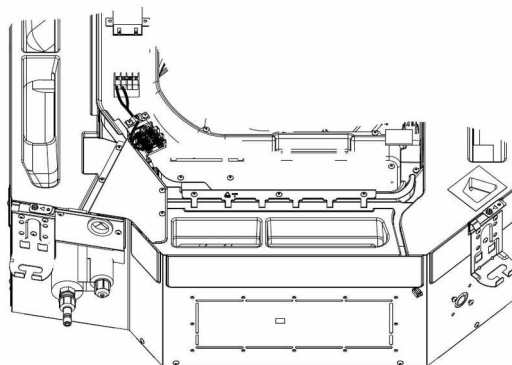

(2) Popatrz na poniższy schemat dla metody napełniania wodą dla przetestowania odpływu

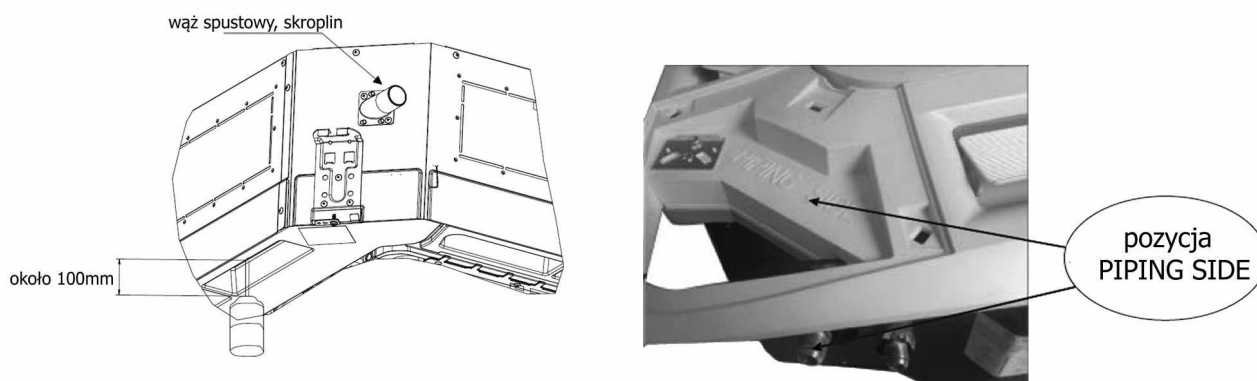

### 3.2.7 Instalowanie panelu dekoracyjnego.

Jak pokazano poniżej, zdejmij 4 osłony narożników z panelu dekoracyjnego i poluzuj sześciokątne śruby na 4 zaczepach do maksimum. Pozycja oznaczona jako -PIPING SIDE- na panelu dekoracyjnym będzie skierowana bezpośrednio na wyjście rur chłodniczych z jednostki wewnętrznej.

- (1) Tymczasowo zawieś 4 zaczepy mocujące na odpowiednich haczykach korpusu jednostki wewnętrznej (nie dopuść, aby przewody sterowania dostały się pod materiał uszczelniający).
- (2) Wkręć śruby sześciokątne pod 4 łącznikami o około 15 mm (przedni panel podniesie się).
- (3) Jak pokazano poniżej, obróć panel dekoracyjny zgodnie z kierunkiem strzałki, tak aby panel mógł dobrze przylegać do sufitu.
- (4) Wkręć śruby, aż grubość materiału uszczelniającego między panelem dekoracyjnym a sufitem będzie wynosić 5-8 mm.

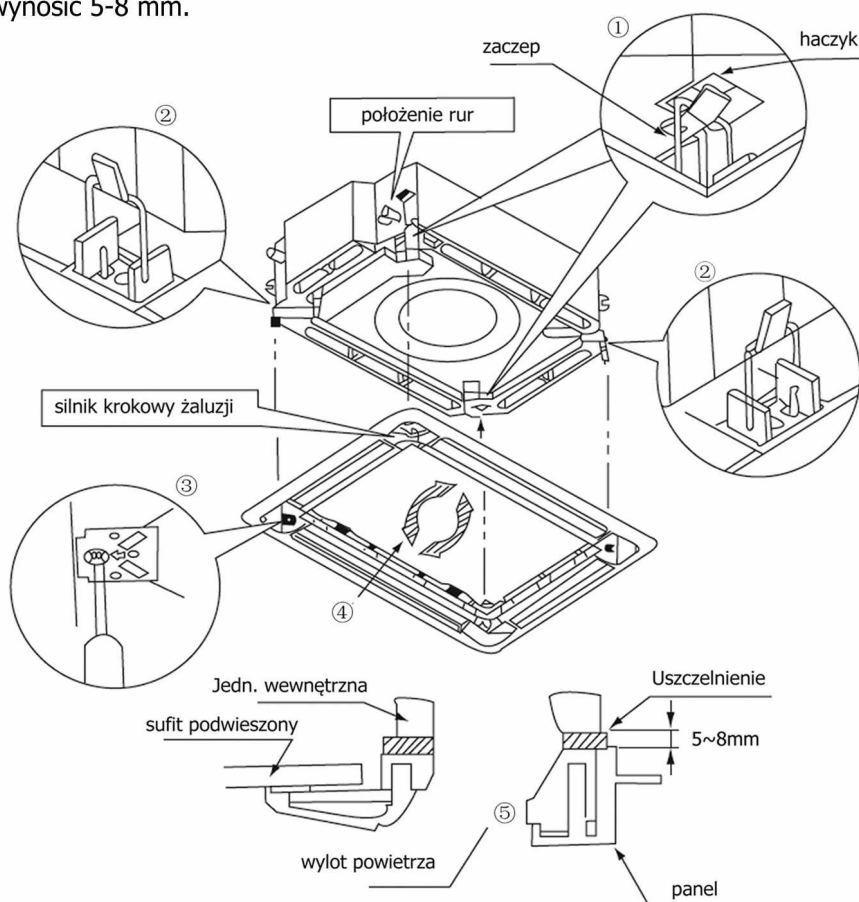



**UWAGA:** (1) Niewłaściwe dokręcenie śrub może prowadzić do następującego problemu.

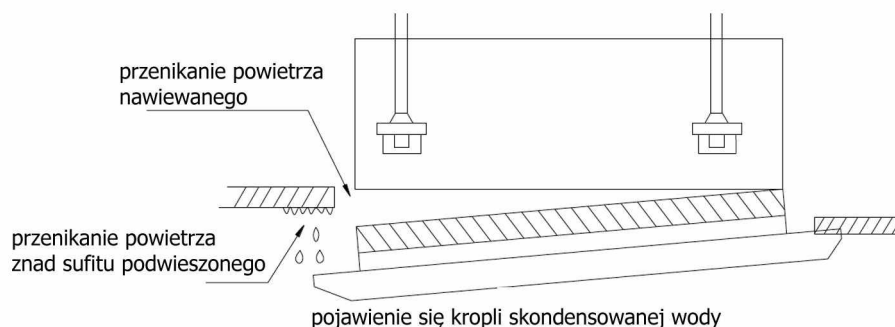

2) Jeżeli po dokręceniu śrub, nadal istnieje przerwa między sufitem a panelem dekoracyjnym jednostki, wyreguluj ponownie wysokość urządzenia (jak pokazano poniżej).

Jeśli nie wpłynie to na poziom podniesienia jednostki wewnętrznej względem rurociągu odpływu skroplin, wystarczy wyregulować wysokość jednostki wewnętrznej przez otwory w narożnikach panelu dekoracyjnego.

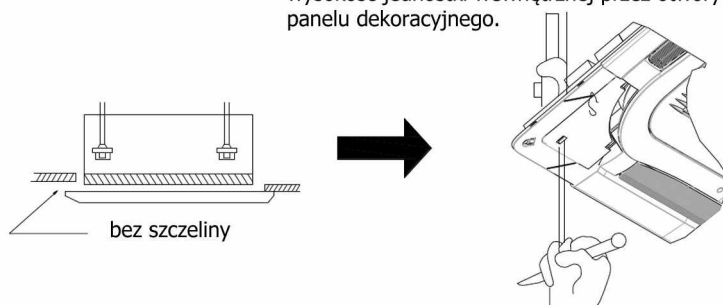

(3) Po zainstalowaniu panelu dekoracyjnego upewnij się, że nie ma przerwy między korpusem jednostki wewnętrznej a panelem przednim.

(4) Okablowanie dekoracyjnego panelu dekoracyjnego.  
Podłącz panel dekoracyjny do głównego korpusu jednostki przez odpowiednie otwory. Dopasuj gniazda z wtyczkami zgodnie z ich rozmiarem.

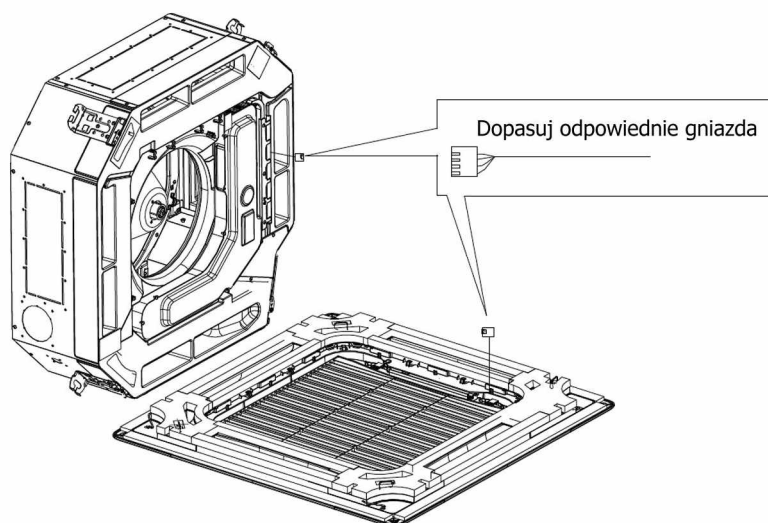

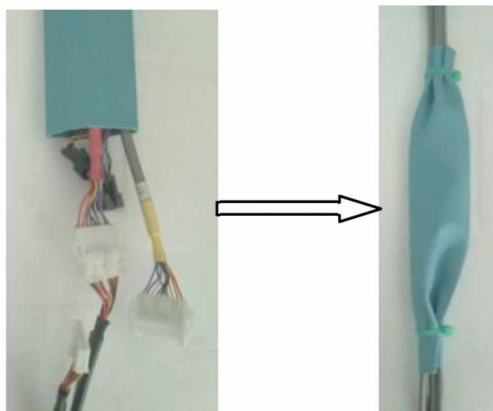

## UWAGA

Po zainstalowaniu panelu, do owinięcia wtyczek i gniazd okablowania należy zastosować izolacyjną osłonę ochronną (akcesoria) o grubości 1 mm, docisnąć obie strony osłony pokryte klejem, a na końcu po obu stronach zacisnąć opaski zaciskowe, aby ją zabezpieczyć.

### 3.2.8 Instalacja sterownika przewodowego

Zapoznaj się z instrukcją obsługi sterownika przewodowego.

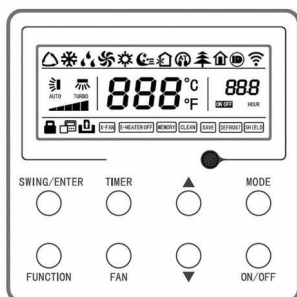

### 3.3 Instalacja elektryczna

#### 3.3.1 Wymagania i uwagi dotyczące instalacji elektrycznej



## OSTRZEŻENIE

Instalacja elektryczna klimatyzatora powinna spełniać następujące warunki i wymagania:

- (1) Instalacja elektryczna musi być wykonana przez profesjonalistów zgodnie z lokalnymi przepisami i regulacjami oraz instrukcjami zawartymi w tym podręczniku. W wydzielonym obwodzie elektrycznym klimatyzator powinien być zabezpieczony przez wyłącznik nadmiaroprądowy oraz wyłącznik różnicowoprądowy. Urządzenia te mają za zadanie wyłączenie obwodu (rozwarcie swoich styków) w przypadku uszkodzenia obwodu lub urządzenia. Działają one jednak w innych zakresach prądów doziemnych. Wyłącznik nadmiaroprądowy reaguje na prądy rzędu kilkudziesięciu amperów jest więc skuteczny w przypadku metalicznych zwarcí obwodu zasilania, nie pozwalając na wystąpienie niebezpiecznego napięcia oraz chroniąc obwód przed przeciążeniem. W przypadku wystąpienia niemetalicznego przebicia do obudowy (np. zwarcie przez rezystancję zwęglonej izolacji), może zaistnieć sytuacja, że wyłącznik nadmiaroprądowy nie zadziała (zbyt mały prąd zwarciovyy), co może prowadzić do wystąpienia niebezpiecznego napięcia na obudowie.



---

W takich przypadkach wyłączenie obwodu powinien spowodować wyłącznik różnicowoprądowy, który jest czuły na prądy rzędu dziesiątek mA. Zabezpieczenia przeciążeniowe powinny być tak dobrane, aby wyłączenie zasilania (przerwanie przepływu prądu przeciążeniowego) nastąpiło zanim wystąpi niebezpieczeństwo uszkodzenia izolacji, połączeń, zacisków lub otoczenia na skutek nadmiernego wzrostu temperatury.

- (2) Klimatyzator powinien być prawidłowo uziemiony. Nieprawidłowe uziemienie może spowodować porażenie prądem.
- (3) Nie stosować przewodów elektrycznych nie posiadających odpowiednich atestów i norm.
- (4) Upewnij się, że zasilanie elektryczne jest zgodne z wymogami podanymi na tabliczce znamionowej klimatyzatora. Niestabilne zasilanie lub nieprawidłowe podłączenie zasilania może spowodować nieprawidłowe działanie lub awarię urządzenia. Należy zastosować tylko przewod o właściwie dobranym przekroju i odpowiedniej izolacji przed rozpoczęciem użytkowania klimatyzatora.
- (5) Prawidłowo podłącz przewód fazowy, neutralny i uziemienia do gniazda zasilania.
- (6) Nie podłączaj zasilania elektrycznego przed zakończeniem instalacji.
- (7) Jeśli przewód zasilający jest uszkodzony, musi zostać wymieniony przez autoryzowany serwis lub wykwalifikowanego elektryka w celu uniknięcia zagrożenia.
- (8) Zgodnie z obowiązującymi przepisami bezpieczeństwa, należy wykonać osobny obwód zasilania dla klimatyzatora i zastosować rozłącznik izolacyjny w obwodzie.
- (9) Należy zastosować rozłącznik izolacyjny w obwodzie. Jego brak może spowodować awarię urządzenia.
- (10) Klimatyzator jest w pierwszej klasie urządzeń elektrycznych. Musi być prawidłowo uziemiony poprzez połączenie metalowych części przewodzących urządzenia z uziomem o rezystancji uziemienia skoordynowanej i charakterystyką zabezpieczenia zwarciovego w celu zapewnienia ochrony przeciwporażeniowej. Prosimy upewnić się, że jest zawsze uziemione skutecznie, gdyż może to spowodować porażenie prądem.
- (11) Przewód żółto-zielony zasilania klimatyzatora jest przewodem uziemienia i nie może być wykorzystywany do innych celów.
- (12) Rezystancja uziemienia powinna być zgodna z krajowymi elektrycznymi przepisami dotyczącymi zasad bezpieczeństwa.
- (13) Jeśli długość przewodu zasilania sieciowego jest niewystarczająca prosimy, aby skontaktować się ze sprzedawcą w celu zakupu nowego. Należy unikać przedłużania przewodu samodzielnie.
- (14) Jeśli musisz przenieść klimatyzator w inne miejsce, może to zrobić wyłącznie osoba wykwalifikowana. W przeciwnym razie może to spowodować obrażenia ciała lub uszkodzenia.
- (15) Temperatura obiegu chłodniczego będzie wysoka, należy ułożyć kabel zasilania i komunikacji w pewnej odległości od rury chłodniczej, miedzianej.
- (16) Urządzenie powinno być zainstalowane zgodnie z krajowymi przepisami dotyczącymi instalacji elektrycznych.
- (17) Instalacja musi być wykonana zgodnie z wymaganiami NEC i CEC wyłącznie przez uprawnionych pracowników.



### 3.3.2 Parametry instalacji elektrycznej.

#### 3.3.2.1 Specyfikacja przewodów zasilania i wielkość wyłącznika instalacyjnego

Model	Zasilanie elektryczne	Wielkość bezpiecznika	Wielkość wyłącznika instalacyjnego	Minimalny przekrój przewodu zasilania
	V/f/hz	A	A	mm <sup>2</sup>
Jednostka wewnętrzna	220-240V/1f/50Hz	3.15	6	1.0

Model	Zasilanie elektryczne	Wielkość wyłącznika instalacyjnego	Minimalny przekrój przewodu zasilania
	V/f/hz	A	mm <sup>2</sup>
GUD35W/NhA-T	220-240V/1f/50Hz	16	1.5
GUD50W/NhA-T		16	1.5
GUD71W/NhA-T		20	2.5
GUD85W/NhA-T		25	2.5
GUD100W/NhA-T		32	4.0
GUD125W/NhA-T		32	4.0
GUD140W/NhA-T		40	6.0
GUD100W/NhA-X	380-415V/3f/50Hz	20	2.5
GUD125W/NhA-X		20	2.5
GUD140W/NhA-X		20	2.5
GUD160W/NhA-X		25	4.0



#### **UWAGA:**

- ①. Bezpiecznik znajduje się na płycie głównej urządzenia.
- ②. Należy zainstalować automatyczny wyłącznik instalacyjny (wyłącznik nadmiarowo-prądowy) na każdym obwodzie zasilania w pobliżu urządzeń (jednostki wewnętrznej i zewnętrzne) z co najmniej 3mm zestykiem kontaktowym. Urządzenia podłączone do instalacji elektrycznej muszą mieć możliwość przzerwania ciągłości obwodu, gdy prąd płynący w tym obwodzie przekroczy wartość bezpieczną dla tego obwodu, a także musi być zapewnione bezpieczne odłączenie zasilania w przypadku serwisowania urządzeń.
- ③. Wyłączniki instalacyjne i specyfikacje kabli zasilających wymienione w powyższej tabeli są określone na podstawie maksymalnego poboru mocy przez urządzenia.
- ④. Specyfikacje kabli zasilających wymienionych w powyższej tabeli mają zastosowanie w warunkach pracy, w których temperatura otoczenia wynosi 40 °C i zastosowany jest wielordzeniowy przewód miedziany [np. przewód instalacyjny YDY, o żyłach miedzianych jednodrutowych (D) w izolacji z polwinitowej (Y) i w powłoce polwinitowej (Y) z żyłą ochronną zielono-żółtą (żo)], temperatura pracy do +70°C (wg normy PN-EN 60228).

- ⑤. Specyfikacje wyłącznika są oparte na warunkach pracy, w których temperatura pracy wynosi 40 °C. Jeśli warunki pracy ulegną zmianie, należy dostosować specyfikacje zgodnie z normami krajowymi.
- ⑥. Do kabli komunikacyjnych pomiędzy jednostkami wewnętrznymi i zewnętrznymi należy zastosować 2 sztuki kabli 2-żyłowych, o przekroju 0,75mm<sup>2</sup>. Maksymalna długość przewodów to 100m. Wybierz odpowiednią długość zgodnie z lokalnymi warunkami. Kable komunikacyjne nie mogą być skręcone razem. Aby zachować zgodność z normą EN 55014, konieczne jest użycie 8 metrów przewodu typu drut.
- ⑦. Zastosuj 2 szt. kabli 2-żyłowych 0,75mm<sup>2</sup> jako przewodów komunikacyjnych między sterowaniem przewodowym a jednostką wewnętrzną. Maksymalna długość to 30m. Wybierz odpowiednią długość zgodnie z lokalnymi warunkami. Kable komunikacyjne nie mogą być skręcone razem. Aby zachować zgodność z normą EN 55014, konieczne jest użycie przewodu typu drut o długości 7,5 metra.
- ⑧. Średnica przewodu komunikacyjnego nie powinna być mniejsza niż 0,75 mm<sup>2</sup>. Zaleca się stosowanie przewodów ekranowanych 2x0,75 mm<sup>2</sup> jako przewodów komunikacyjnych.

### 3.3.3 Podłączenie przewodu zasilającego i przewodu komunikacyjnego

(1) Dla przewodów typu drut (jak pokazano poniżej):

- 1) Za pomocą obcinaków do drutu odciąć koniec drutu, a następnie oderwać około 25 mm warstwy izolacyjnej.
- 2) Za pomocą śrubokrętu odkręć śrubę zaciskową na listwie zaciskowej.
- 3) Użyj szczypiec do wygięcia pełnego drutu w pierścień, który pasuje do śruby zaciskowej.
- 4) Utwórz odpowiedni pierścień, a następnie umieść go na tablicy zaciskowej. Za pomocą śrubokręta dokręć śrubę zaciskową.

A. przewód typu drut

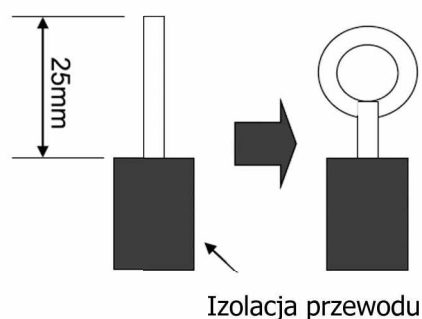

(2) W przypadku drutów splatowych typu linka (jak pokazano poniżej):

- 1) Za pomocą obcinaków do drutu odciąć koniec drutu, a następnie oderwać około 10 mm warstwy izolacyjnej.
- 2) Za pomocą śrubokrętu odkręć śrubę zaciskową na listwie zaciskowej.
- 3) Użyć okrągłego zacisku lub zacisku do zamocowania okrągłego zacisku mocno na zdjętym końcu drutu.
- 4) Zastosuj okrągłą końcówkę kablową. Użyj śrubokręta, aby ją zamocować i dokręć śrubę zaciskową (jak pokazano poniżej).

B. przewód wielożyłowy  
końcówka kablowa, okrągła

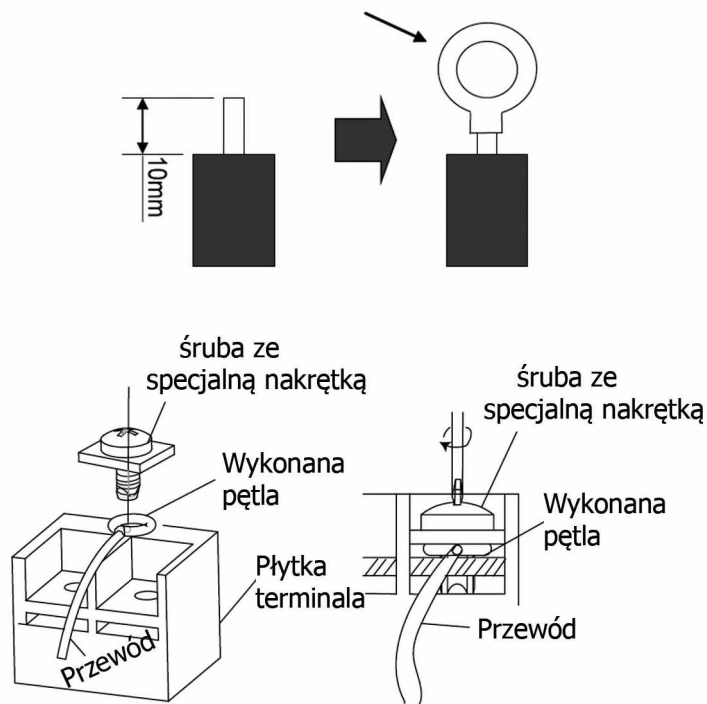

(3) Jak podłączyć przewód komunikacji i przewód zasilający.  
Usunąć z końcówek przewodów komunikacyjnego i zasilającego warstwę izolacji. Następnie zamocuj przewody za pomocą zacisków przewodów (jak pokazano na poniższym rysunku)



**UWAGA**

- ①. Przed rozpoczęciem pracy sprawdź, czy jednostki wewnętrzne i zewnętrzne są podłączone do zasilania.
- ②. Dopasuj przy połączeniach opisy zacisków i kolory przewodów jednostki zewnętrznej z kolorami wskazanymi w jednostce wewnętrznej.
- ③. Niewłaściwe podłączenie przewodów może spowodować spalenie elementów elektrycznych.
- ④. Podłącz przewody solidnie do zacisków w skrzynce elektrycznej. Niekompletna instalacja może prowadzić do zagrożenia pożarem.
- ⑤. Należy użyć zacisków przewodów, aby zabezpieczyć podłączenia przewodów zasilania. (Śruby muszą być bezpiecznie zaciśnięte, w przeciwnym razie może dojść do zwarcia elektrycznego)
- ⑥. Przewód uziemiający powinien być podłączony.

Jednostka jednofazowa: GUD35W/NhA-T, GUD50W/NhA-T, GUD71W/NhA-T, GUD85W/NhA-T.

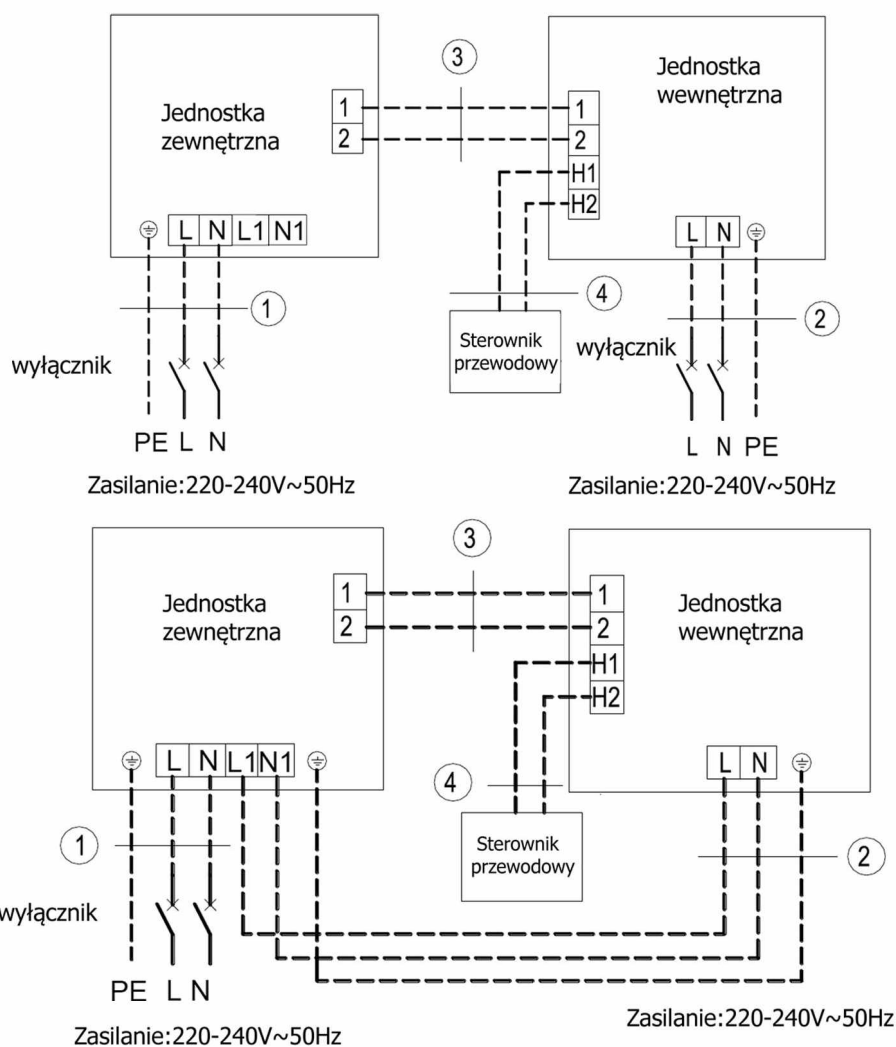

GUD35P/A-T+GUD35W/NhA-T, GUD35PS/A-T+GUD35W/NhA-T	
GUD50P/A-T+GUD50W/NhA-T, GUD50PS/A-T+GUD50W/NhA-T	
①. Kabel zasilania	3×1.5mm <sup>2</sup>
②. Kabel zasilania	3×1.0mm <sup>2</sup>
③. Kabel komunikacji	2×0.75mm <sup>2</sup>
④. Kabel komunikacji	2×0.75mm <sup>2</sup>

GUD71P/A-T+GUD71W/NhA-T, GUD71PS/A-T+GUD71W/NhA-T	
GUD85P/A-T+GUD85W/NhA-T, GUD85PS/A-T+GUD85W/NhA-T	
①. Kabel zasilania	3×2.5mm <sup>2</sup>
②. Kabel zasilania	3×1.0mm <sup>2</sup>
③. Kabel komunikacji	2×0.75mm <sup>2</sup>
④. Kabel komunikacji	2×0.75mm <sup>2</sup>

Jednostka zewnętrzna - zasilanie jednofazowe: GUD100W/NhA-T, GUD125W/NhA-T, GUD140W/NhA-T.

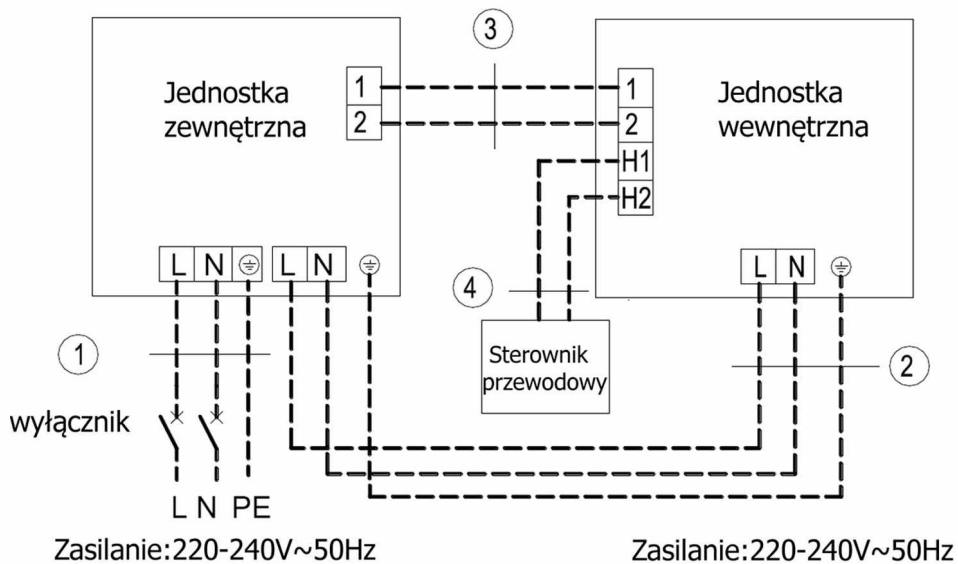
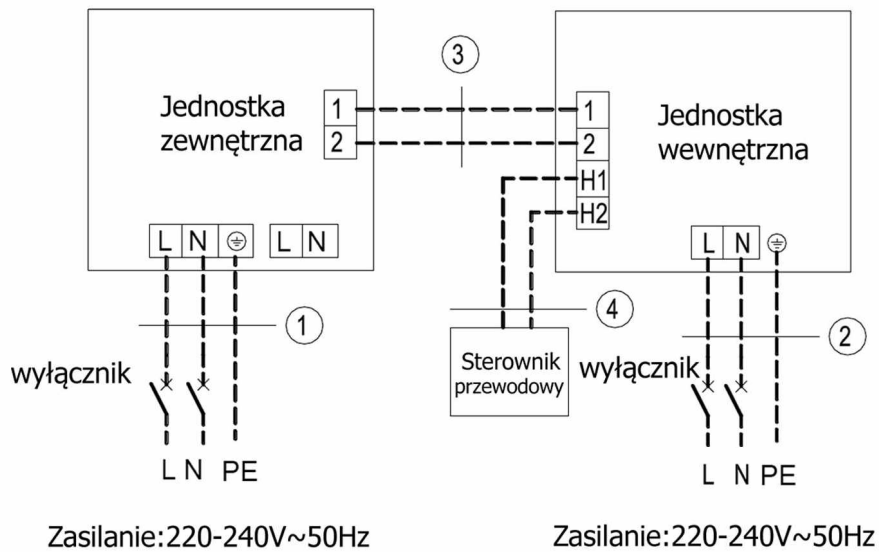

GUD100PH/A-T+GUD100W/NhA-T, GUD100PHS/A-T+GUD100W/NhA-T	
GUD125PH/A-T+GUD125W/NhA-T, GUD125PHS/A-T+GUD125W/NhA-T	
①. Kabel zasilania	3×4.0mm <sup>2</sup>
②. Kabel zasilania	3×1.0mm <sup>2</sup>
③. Kabel komunikacji	2×0.75mm <sup>2</sup>
④. Kabel komunikacji	2×0.75mm <sup>2</sup>

GUD140PH/A-T+GUD140W/NhA-T, GUD140PHS/A-T+GUD140W/NhA-T	
①. Kabel zasilania	3×6.0mm <sup>2</sup>
②. Kabel zasilania	3×1.0mm <sup>2</sup>
③. Kabel komunikacji	2×0.75mm <sup>2</sup>
④. Kabel komunikacji	2×0.75mm <sup>2</sup>

Jednostka zewnętrzna - zasilanie trójfazowe: GUD100W/NhA-X, GUD125W/NhA-X, GUD140W/NhA-X.

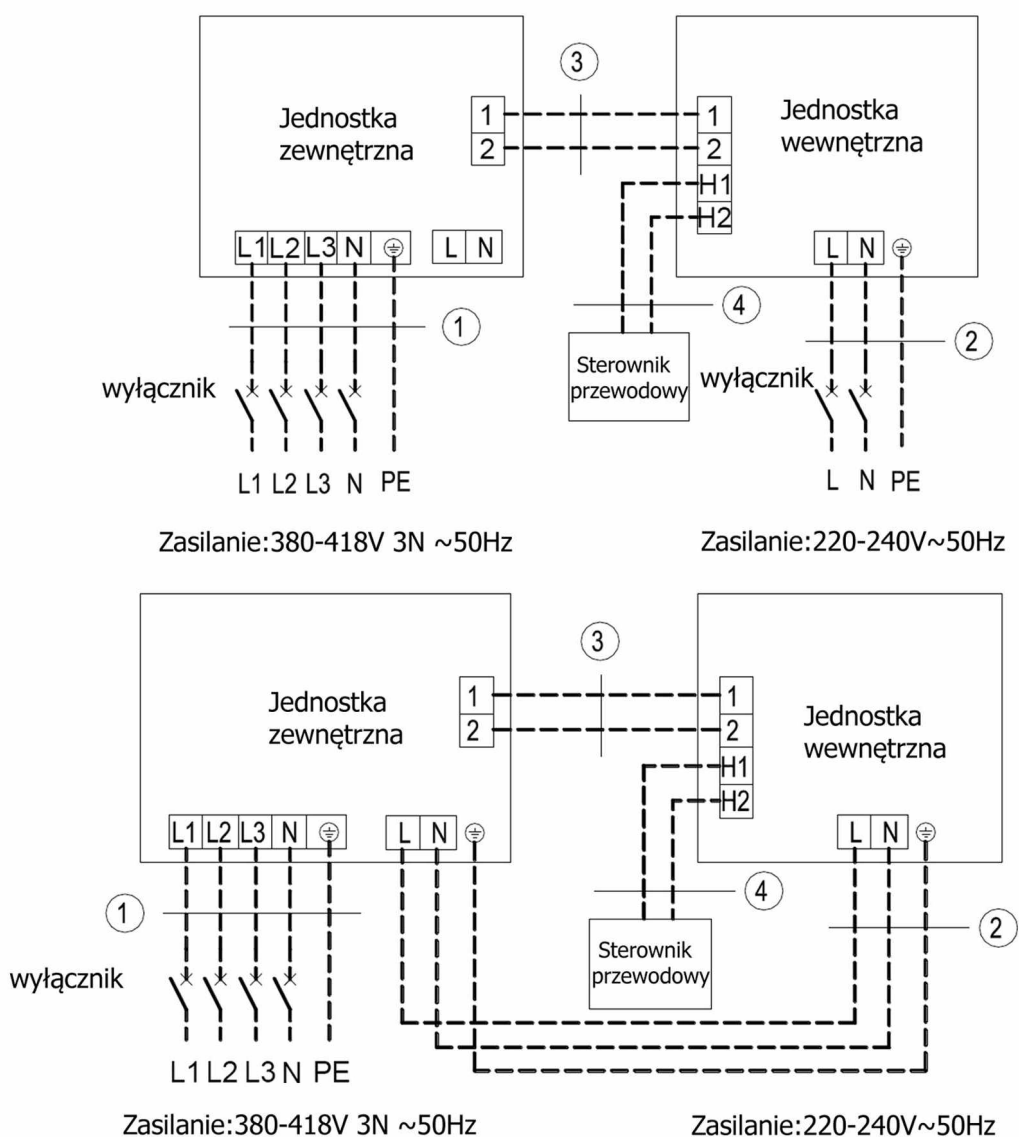

GUD100PH/A-T+GUD100W/NhA-X, GUD100PHS/A-T+GUD100W/NhA-X	
GUD125PH/A-T+GUD125W/NhA-X, GUD125PHS/A-T+GUD125W/NhA-X	
GUD140PH/A-T+GUD140W/NhA-X, GUD140HSP/A-T+GUD140W/NhA-X	
①. Kabel zasilania	5×2.5mm <sup>2</sup>
②. Kabel zasilania	3×1.0mm <sup>2</sup>
③. Kabel komunikacji	2×0.75mm <sup>2</sup>
④. Kabel komunikacji	2×0.75mm <sup>2</sup>

Jednostka zewnętrzna - zasilanie trójfazowe: GUD160W/NhA-X.

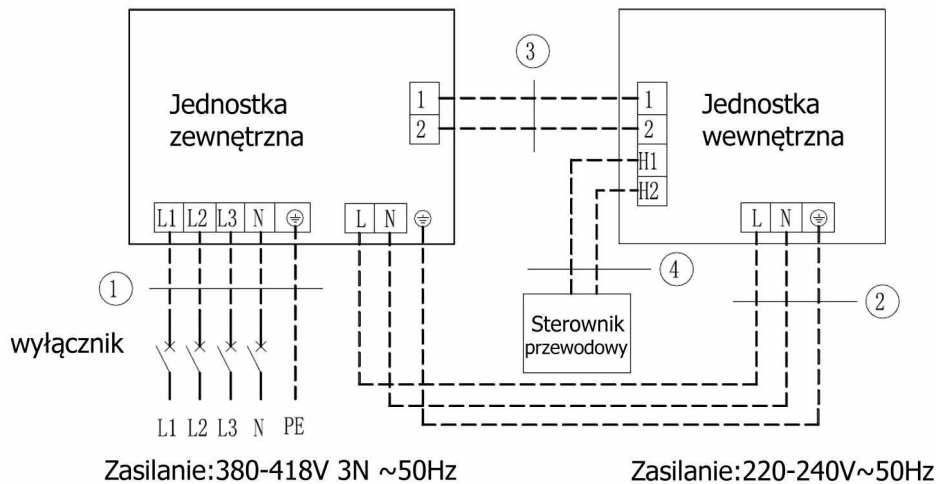
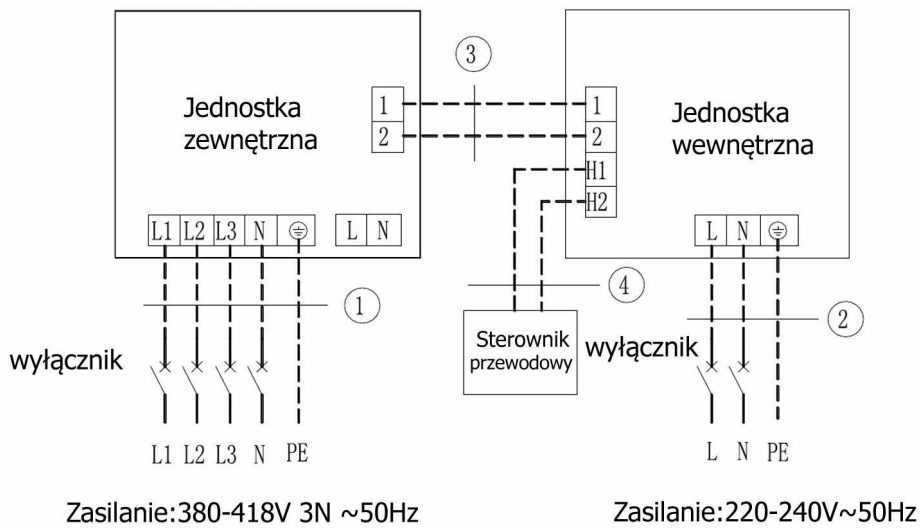

GUD160PH/A-T +GUD160W/NhA-X, GUD160HSP/A-T +GUD160W/NhA-X	
①. Kabel zasilania	5×4.0mm <sup>2</sup>
②. Kabel zasilania	3×1.0mm <sup>2</sup>
③. Kabel komunikacji	2×0.75mm <sup>2</sup>
④. Kabel komunikacji	2×0.75mm <sup>2</sup>

(5) Okablowanie elektryczne jednostki wewnętrznej i zewnętrznej.

	<b>OSTRZEŻENIE</b>
①. Przewody zasilania i komunikacji powinny być prowadzone przez różne gumowe pierścienie osłony skrzynki elektrycznej.	
②. Nie pomył przewodu komunikacyjnego i przewodu komunikacyjnego sterownika przewodowego podczas układania ich obok siebie, w przeciwnym razie wystąpią błędy.	

- ③. Przewody wysokiego i niskiego napięcia należy zabezpieczyć oddzielnie. Zabezpiecz pierwsze z nich za pomocą dużych zacisków, a te drugie za pomocą małych zacisków.
- ④. Za pomocą śrub dokręć przewody komunikacji i kable zasilające jednostek wewn. i zewn. na listwie zaciskowej. Niewłaściwe podłączenie może prowadzić do zagrożenia pożarem.
- ⑤. Jeśli przewody komunikacji jednostki wewnętrznej (jednostka zewnętrzna) i kable zasilające nie będą prawidłowo podłączone, klimatyzator może ulec uszkodzeniu.
- ⑥. Uziemić jednostki wewnętrzne i zewnętrzne przez podłączenie przewodu uziemiającego.
- ⑦. Urządzenia powinny być zgodne z obowiązującymi lokalnymi i krajowymi przepisami i regulacjami dotyczącymi zużycia energii.
- ⑧. Podłączając przewód zasilający, upewnij się, że kolejność faz zasilania pasuje do odpowiednich zacisków urządzenia, w przeciwnym razie praca sprężarki zostanie odwrócona i zadziała nieprawidłowo.

### 1) Strona wewnętrzna

Zdejmij pokrywę skrzynki elektrycznej z podzespołu skrzynki elektrycznej. Następnie podłącz przewody. Podłącz przewody komunikacyjne i zasilania jednostki wewnętrznej zgodnie z odpowiednimi oznaczeniami.

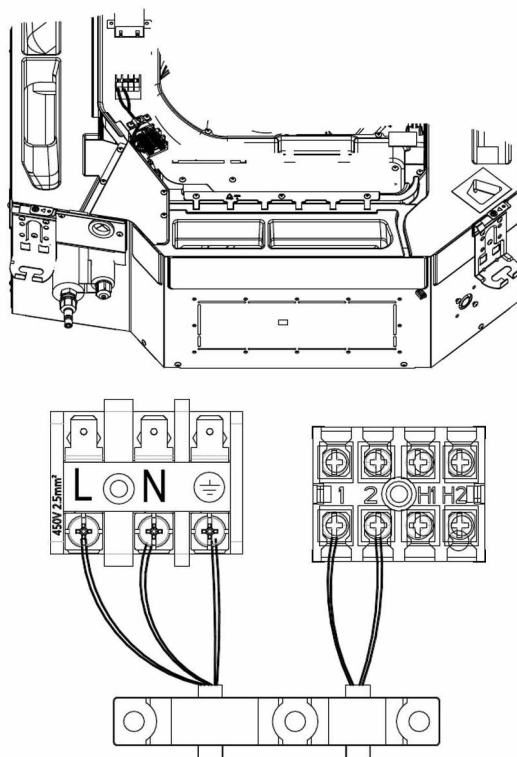

### 2) strona zewnętrzna

Zdemontuj duży uchwyt / na przednim panelu jednostki zewnętrznej i podłącz jeden koniec przewodu komunikacyjnego i przewód zasilający do listwy zaciskowej.



Jednofazowe: GUD35W/NhA-T, GUD50W/NhA-T, GUD71W/NhA-T, GUD85W/NhA-T.

a) Okablowanie dla rozdzielonego zasilania jednofazowego.

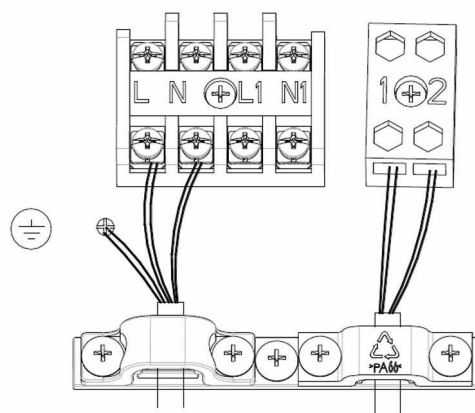

b) Okablowanie dla wspólnego zasilania jednofazowego.

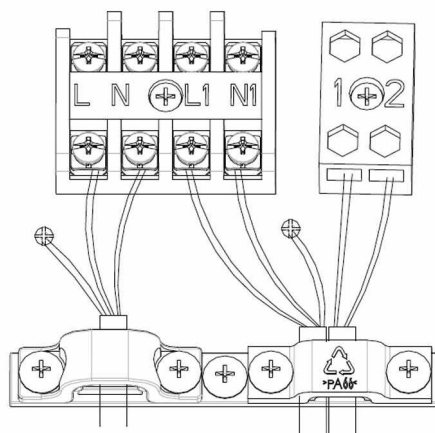

Jednofazowe: GUD100W/NhA-T, GUD125W/NhA-T, GUD140W/NhA-T

a) Okablowanie dla rozdzielonego zasilania jednofazowego.

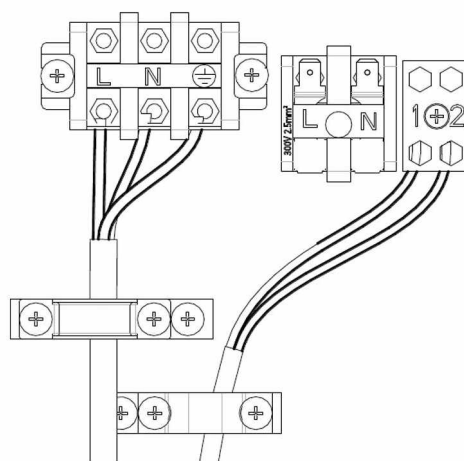

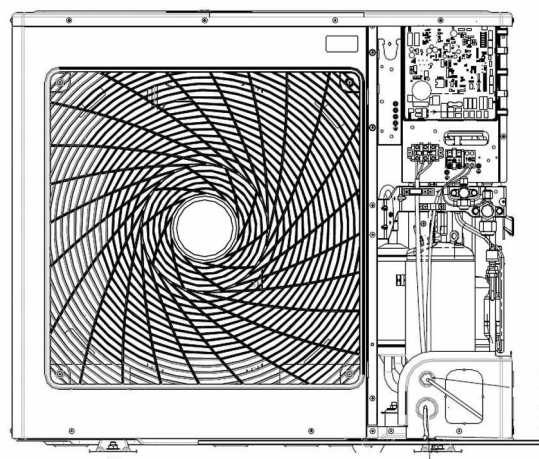

Kabel komunikacyjny przechodzi przez górny otwór.

Kabel zasilający jednostki zewnętrznej przechodzi przez dolny otwór.

b) Okablowanie dla wspólnego zasilania jednofazowego.

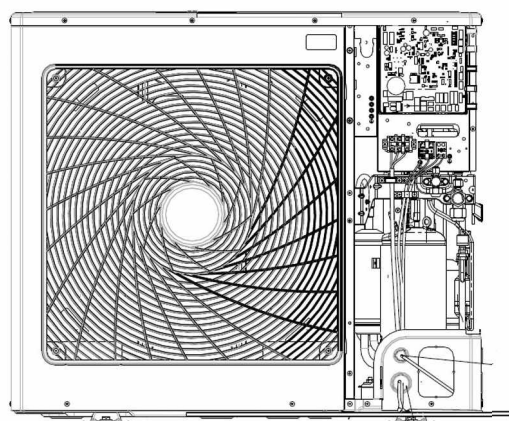
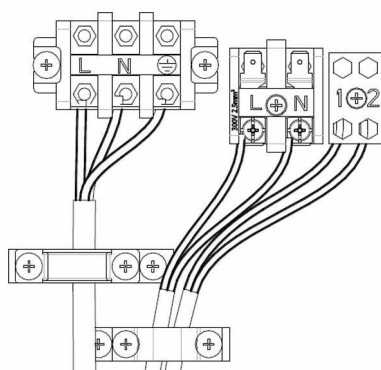

Kabel komunikacyjny przechodzi przez górny otwór.

Kable zasilające jednostki zewnętrznej i jednostki wewnętrznej przechodzą przez dolny otwór.

Trójfazowe: GUD100W/NhA-X, GUD125W/NhA-X, GUD140W/NhA-X, GUD160W/NhA-X.

a) Okablowanie dla rozdzielonego zasilania trójfazowego i jednofazowego.

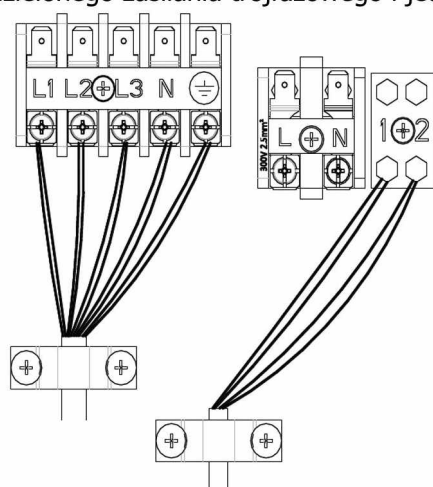

Tylko dla GUD160W/NhA-X:

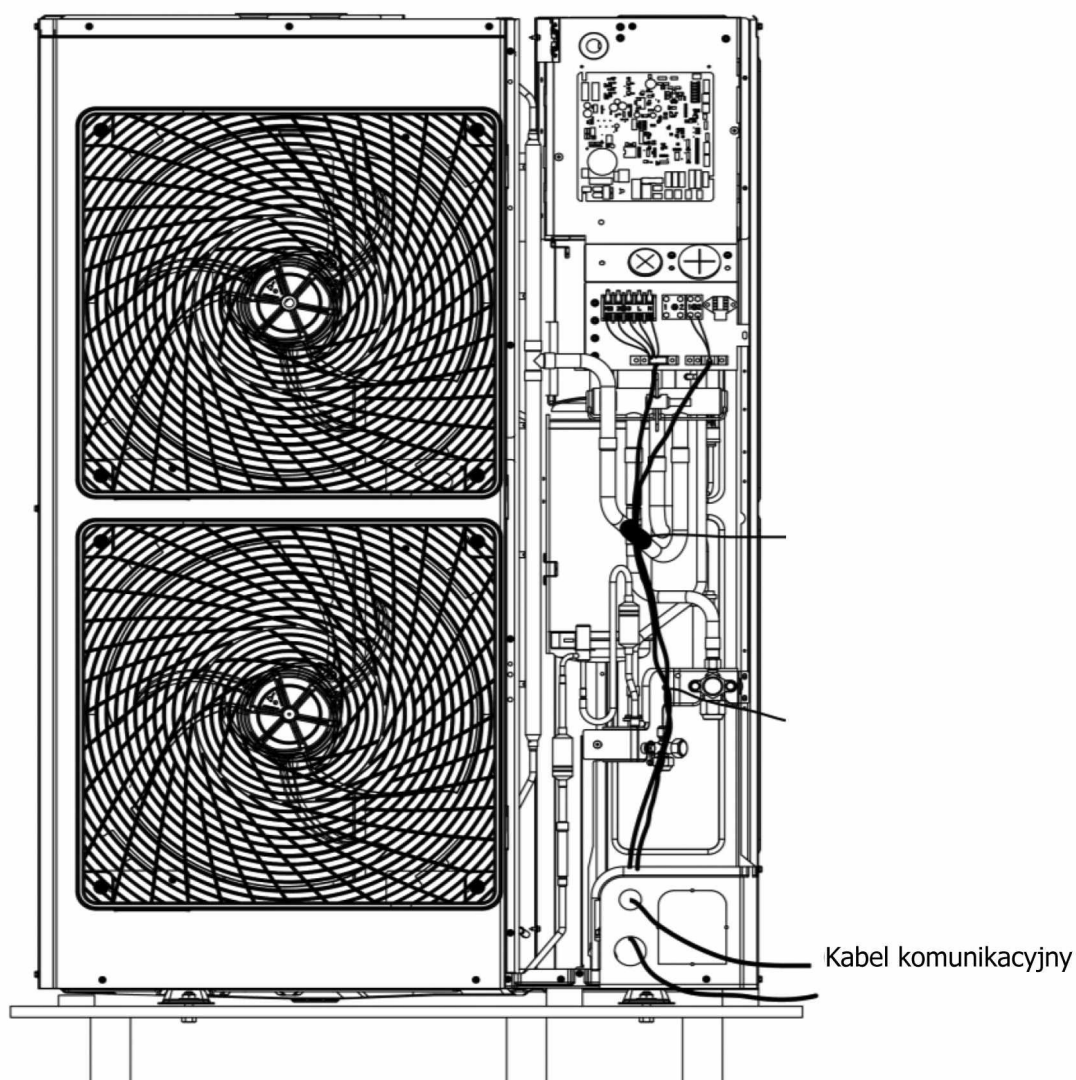

Trójfazowe: GUD100W/NhA-X, GUD125W/NhA-X, GUD140W/NhA-X, GUD160W/NhA-X.

b) Okablowanie dla wspólnego zasilania trójfazowego i jednofazowego.

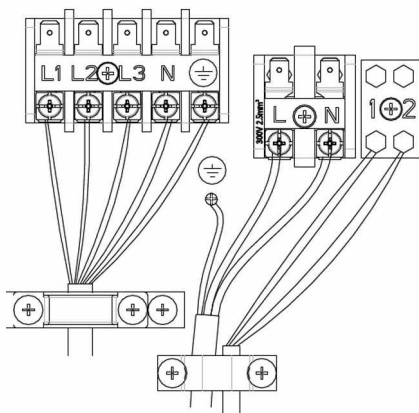

Tylko dla GUD160W/NhA-X:

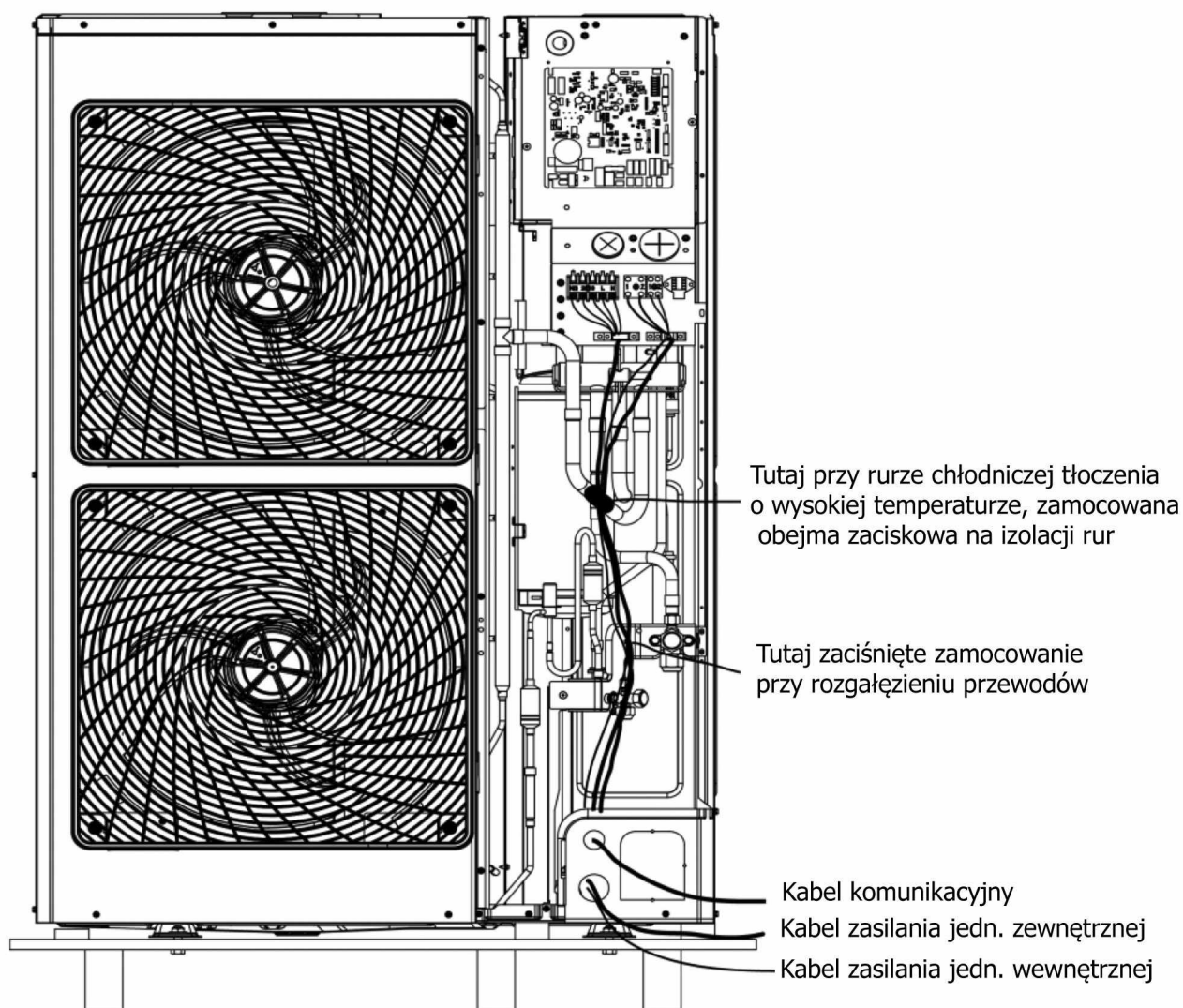

Przewód zasilający należy zabezpieczyć po prawej stronie płyty bocznej i przymocować do haczyka z obejmą zaciskową, aby uniknąć kontaktu z rurociągiem chłodniczym. Kabel komunikacji między jednostką wewn. i zewn. należy też ułożyć po prawej stronie płyty, ale w pewnej odległości od przewodu zasilającego.

### 3.4 Kontrola po instalacji

Sprawdź poniższe punkty po zakończonej instalacji

Do sprawdzenia	Możliwe nieprawidłowości
Czy urządzenie jest zamontowane stabilnie ?	Jednostka może spaść, kołysać się lub hałasować.
Czy wykonano test szczelności instalacji skroplin?	Wydajność chłodzenia może okazać się niezadowalająca.
Czy izolacja termiczna jest właściwa?	Wystąpienie kondensacji wody.
Czy odpływ skroplin jest prawidłowy?	Wystąpienie kondensacji wody.
Czy zasilanie klimatyzatora jest zgodne z tym podanym na tabliczce znamionowej?	Nieprawidłowe działanie lub uszkodzenie podzespołów klimatyzatora.
Czy przewody zasilania, komunikacji i rury chłodnicze są prawidłowo zainstalowane?	Nieprawidłowe działanie lub uszkodzenie podzespołów klimatyzatora.
Czy uziemienie zostało wykonane prawidłowo?	Ryzyko porażenia prądem.
Czy przewody zasilania klimatyzatora mają właściwe parametry?	Nieprawidłowe działanie lub uszkodzenie podzespołów klimatyzatora.
Czy nie są zasłonięte wloty i wyloty powietrza z urządzenia?	Wydajność chłodzenia czy grzania może okazać się niezadowalająca.
Czy jest zachowana właściwa długość instalacji chłodniczej i czy ilość czynnika chłodniczego w instalacji chłodniczej jest prawidłowa?	Ilość czynnika chłodniczego nie może być skontrolowana, wydajność chłodzenia czy grzania może okazać się niezadowalająca.

### 3.5 Uruchomienie testu pracy

Przygotowanie przed podłączeniem zasilania:

- (1) Zasilanie nie może być podłączone, jeśli prace instalacyjne nie zostały zakończone.
- (2) Obwód sterowania jest prawidłowy i wszystkie przewody są prawidłowo połączone.
- (3) Zawory odcinające rury gazowej i rury cieczowej są otwarte.
- (4) Wnętrze jednostki powinno być czyste po montażu. Usuwać nieistotne obiekty, jeśli takie istnieją.
- (5) Po sprawdzeniu ponownie zamontuj przednią płytę boczną jednostki zewnętrznej.

Prace po podłączeniu zasilania:

- (1) Jeśli wszystkie powyższe prace zostały zakończone, włącz zasilanie urządzenia.
- (2) Jeśli temperatura na zewnątrz jest wyższa niż 30°C, tryb ogrzewania nie może być włączony.
- (3) Upewnij się, że jednostki wewnętrzne i zewnętrzne działają prawidłowo.
- (4) Jeżeli podczas pracy sprężarki dochodzi do uderzeń cieczy, natychmiast zatrzymaj działanie klimatyzatora. Poczekać, aż elektryczna grzałka karteru sprężarki wystarczająco się nagrzej, a następnie uruchom ponownie klimatyzator.
- (5) Sprawdź nawiew powietrza z jednostki wewnętrznej, aby sprawdzić, czy jest on prawidłowy.
- (6) Naciśnij przycisk ruchu żaluzji nawiewu powietrza lub przycisk sterowania prędkością na sterowniku bezprzewodowym lub sterowniku przewodowym, aby sprawdzić, czy wentylator jednostki wewnętrznej może normalnie pracować.



#### **UWAGA:**

- (1) Jeśli użyjesz zdalnego sterowania do wyłączenia urządzenia, sprężarka będzie działać jeszcze przez 6 minut.
- (2) Jeśli używasz zdalnego sterowania, aby wyłączyć urządzenie, a następnie natychmiast włączyć urządzenie ponownie, sprężarka będzie miała 3 minuty zwłoki, przed ponownym uruchomieniem, dla ochrony pracy urządzenia.  
Nawet jeśli naciśniesz przycisk "ON / OFF" na sterowniku, od raz nie uruchomisz urządzenia.
- (3) Jeśli brak jest wyświetlania na sterowniku przewodowym, prawdopodobnie jest to spowodowane tym, że przewód komunikacji między jednostką wewnętrzną a sterownikiem przewodowym nie jest podłączony. Proszę sprawdzić jeszcze raz prawidłowość montażu.



#### **UWAGA:**

Jeśli klimatyzator źle działa, należy natychmiast zatrzymać klimatyzator i skontaktować się z autoryzowanym lokalnym punktem serwisowym GREE.



#### **OSTRZEŻENIE**

- ①. Jeśli pojawią się nienormalne rzeczy (na przykład okropny zapach), natychmiast zatrzymaj urządzenie i odłącz zasilanie. Następnie skontaktuj się z autoryzowanym centrum serwisowym GREE. Jeśli urządzenie będzie nadal działać w nietypowych sytuacjach, może ulec uszkodzeniu i spowodować porażenie prądem lub pożar.
- ②. Nie naprawiaj klimatyzatora samodzielnie. Niewłaściwa konserwacja może spowodować porażenie prądem lub niebezpieczeństwo pożaru. Skontaktuj się z autoryzowanym centrum serwisowym GREE i zleć naprawę profesjonalnym pracownikom serwisu.

## 4. Konserwacja

### 4.1 Usterki nie spowodowane błędami AC

(1) Jeśli klimatyzator nie działa normalnie, najpierw sprawdź następujące elementy przed wezwaniem serwisu:

Problem	Przyczyna	Środek naprawczy
Klimatyzator nie może pracować.	Jeśli wyłączysz urządzenie, a następnie natychmiast je włączysz, aby chronić sprężarkę i uniknąć przeciążenia systemu, sprężarka opóźni działanie przez około 3 minuty.	Proszę, poczekaj chwilę.
	Okablowanie urządzenia jest nieprawidłowe.	Podłączyć przewody zgodnie ze schematem połączeń.
	Zadziałał bezpiecznik lub wyłącznik automatyczny.	Wymień bezpiecznik lub włącz wyłącznik automatyczny.
	Awaria zasilania.	Uruchom ponownie po wznowieniu zasilania.
	Wtyczka zasilania jest luźna.	Ponownie włóż wtyczkę zasilania.
	Sterownik bezprzewodowy ma słabe baterie.	Wymień baterie.
Słaby efekt chłodzenia lub słaby efekt grzania.	Wlot lub wylot powietrza z jednostek wewnętrznej lub zewnętrznej zostały zablokowane.	Usuń przeszkody i zapewnij odpowiednią wentylację pomieszczenia dla jednostek wewnętrznych i zewnętrznych.
	Niewłaściwe ustawienie temperatury.	Ustaw odpowiednią wartość temperatury.
	Prędkość wentylatora jest za niska.	Ustaw odpowiednią prędkość wentylatora.
	Kierunek przepływu powietrza jest nieprawidłowy.	Zmień kierunek ustawienia żaluzji nawiewu powietrza.
	Drzwi lub okna są otwarte.	Zamknij je.
	Narażenie na bezpośrednie działanie promieni słonecznych.	Zasłoń zasłony lub żaluzje na oknach.
	Zbyt wiele źródeł ciepła w pomieszczeniu.	Usuń niepotrzebne źródła ciepła.
	Filtr jest zablokowany lub brudny.	Należy wyczyścić filtr powietrza.
	Wloty powietrza lub wyloty jednostek są zablokowane.	Usuwać przeszkody, które blokują wloty i wyloty powietrza jednostek wewnętrznej i zewnętrznej.

(2) Następujące sytuacje nie są awariami pracy urządzenia.

Problem	Czas wystąpienia	Przyczyna
Mgiełka wydobywa się z klimatyzatora.	Podczas pracy.	Jeśli urządzenie pracuje w warunkach wysokiej wilgotności, wilgotne powietrze wewnątrz zostanie szybko schłodzone.
Klimatyzator generuje głośne dźwięki.	System przechodzi w tryb ogrzewania po odszranianiu.	Proces odszraniania spowoduje wytworzenie pewnej ilości wody, która zamieni się w parę wodną.
	Klimatyzator brzęczy na początku pracy.	Sterowanie temperaturą zacznie brzęczeć, gdy zacznie działać. Hałas osłabnie 1 minutę później.
Kurz wydobywa się z klimatyzatora	Gdy urządzenie jest włączone, słuchać cichy pomruk.	Gdy system jest dopiero uruchomiony, czynnik chłodniczy nie jest stabilny. Około 30 sek. później ogłos z jednostki staje się minimalny.
	Około 20 sek. po włączeniu w urządzeniu po raz pierwszy włącza się tryb grzania lub podczas odszraniania występuje odgłos przepływu czynnika chłodniczego.	To dźwięk przełączania kierunku przepływu 4-drogowego zaworu. Dźwięk zniknie po zmianie kierunku przepływu przez zawór.
	Po uruchomieniu lub zatrzymaniu urządzenia słychać syczenie i niewielkie syczenie podczas a także po zakończonej pracy.	To dźwięk gazowego czynnika chłodniczego, który przestaje płynąć i dźwięk systemu odpływu skroplin.
	W trakcie i po zakończonej pracy występuje odgłos trzeszczenia.	Ze względu na zmiany temperatury, panel przedni i inne elementy mogą się rozszerzać i powodować tarcie.
	Po włączeniu urządzenia lub nagłym zatrzymaniu podczas działania lub po odszranianiu rozlega się syczenie.	Ponieważ czynnik chłodniczy nagle przestaje płynąć lub zmienia kierunek przepływu.
	Urządzenie zaczyna działać po długim okresie nieużywania.	Kurz ze środka jednostki wewnętrznej wydobywa się wraz z powietrzem
	Klimatyzator wytwarza pewien zapach.	Podczas pracy.



## 4.2 Konserwacja urządzenia

 <b>OSTRZEŻENIE</b>
①. Tylko profesjonalni serwisanci mogą przeprowadzić okresową konserwację.
②. Przed kontaktem z dowolnym przewodem upewnij się, że zasilanie jest odcięte.
③. Nie pozwól, aby w pobliżu urządzenia znajdowały się łatwopalne przedmioty.
④. Nie używaj żadnego rozpuszczalnika organicznego do czyszczenia klimatyzatora.
<p>⑤. Nie narażaj klimatyzatora na działanie wilgoci lub zwarcie wywołane prądem elektrycznym.</p> <p>⑤. Upewnij się, że klimatyzator nie zostanie czyszczony przez splukiwanie wodą w żadnych okolicznościach.</p>
⑥. Nieprawidłowa obsługa może spowodować uszkodzenie urządzenia, porażenie prądem lub pożar.
<p>⑦. Producent ostrzega przed użyciem środków chemicznych, w skład których wchodzi związek organiczny 2-butoksyetanol (2-Butoxyethanol) oraz pozostałe związki z tej grupy organicznej, które mogą powodować uszkodzenia elementów urządzenia.</p> <p>Free Polska Sp. z o.o. zastrzega sobie prawo do nie udzielenia gwarancji na elementy, które uległy uszkodzeniu w wyniku stosowania żrących środków chemicznych, szczególnie w skład których wchodzi związek organiczny 2-butoksyetanol.</p>

 <b>UWAGA</b>
①. Przed czyszczeniem upewnij się, że urządzenie jest wyłączone. Odłącz napięcie za pomocą wyłącznika i wyjmij wtyczkę zasilania, w przeciwnym razie może dojść do porażenia prądem.
②. Nie splukiwać klimatyzatora wodą, w przeciwnym razie może dojść do pożaru lub porażenia prądem.
③. Podczas czyszczenia filtra powietrza w jednostce wewnętrznej uważaj na to co robisz. Jeśli musisz pracować wysoko nad ziemią, zachowaj dużą ostrożność.

### 4.2.1 Czyszczenie filtra powietrza

Zwiększ częstotliwość czyszczenia, jeśli urządzenie jest zainstalowane w pomieszczeniu, w którym powietrze jest bardzo zanieczyszczone (jako kryterium dla siebie, rozważ oczyszczanie filtra raz na pół roku).

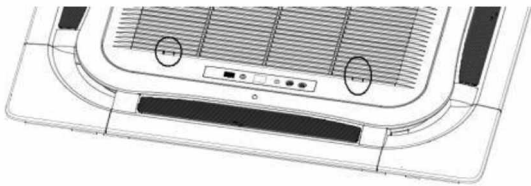
Jak wyczyścić filtr powietrza	
<p>1) Otwórz kratkę wlotu powietrza. Popchnij zaczepy na zewnątrz, a następnie otwórz kratkę wlotu powietrza.</p>	---
<p>2) Wyjmij filtr powietrza. Pociągnij uchwyt z tyłu kratki wlotu powietrza. Unieś filtr, a następnie odłącz go. Jeżeli występują dodatkowe filtry oczyszczające na ramce filtra powietrza, zdemontuj je przed rozpoczęciem czyszczenia filtra powietrza.</p>	

<p>3) Czyszczenie filtra powietrza.  Wyczyść filtr powietrza używając odkurzacza lub umyj pod bieżącą wodą. W przypadku silnego zabrudzenia użyj miękkiej szczotki i słabego roztworu detergentu z wodą. Spłucz na koniec wodą i wysusz kratkę w sposób naturalny w zacienionym miejscu. Uwaga: nigdy nie używaj gorącej wody o temperaturze ponad 45°C, gdyż może to spowodować odbarwienia lub deformację obudowy.</p>	
<p>4) Jeżeli występują dodatkowe filtry oczyszczające na ramce filtra powietrza, zamontuj je z powrotem. Następnie ponownie zainstaluj filtr, dopasowując go do wystających zaczepek na górze kratki wlotu powietrza. Pociągnij uchwyt z tyłu kratki wlotu powietrza, aby zabezpieczyć filtr.</p>	<p style="text-align: center;">---</p>
<p>5) Zamknij kratkę wlotu powietrza. Popchnij zaczepek na zewnątrz, a następnie dopasuj kratkę wlotu powietrza do panela dekoracyjnego. Poluzuj lekko zaczepek, a następnie zamknij je.</p>	<p style="text-align: center;">---</p>

### 6.2.2 Czyszczenie kratki wlotu powietrza

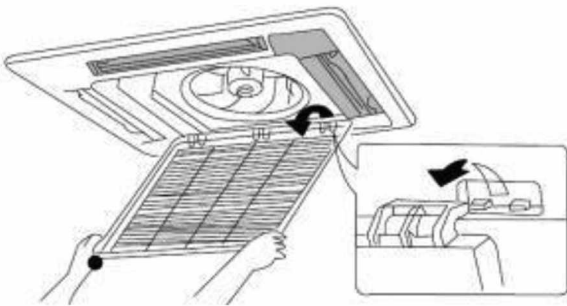
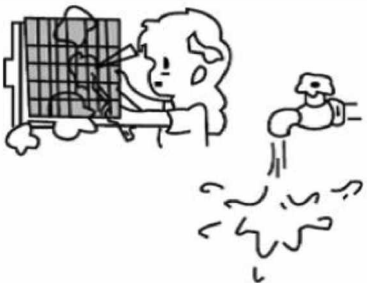
Jak czyścić kratkę wlotu powietrza	
1. Otwórz kratkę wlotu powietrza	Zobacz punkt 1 „jak czyścić filtr powietrza”
2. Wyciągnij filtr powietrza.	Zobacz punkt 2 „jak czyścić filtr powietrza”
<p>3. Zdemontuj kratkę wlotu powietrza. Otwórz ją pod kątem 45 stopni i podnieś do góry, uwalniając z zaczepów.</p>	
<p>4. Kratkę umyj pod bieżącą wodą. W przypadku silnego zabrudzenia użyj miękkiej szczotki i słabego roztworu detergentu z wodą. Spłucz na koniec wodą i wysusz kratkę w sposób naturalny w zacienionym miejscu. Uwaga: nigdy nie myj w gorącej wodzie.</p>	

5. Zamontuj kratkę wlotu powietrza.	Zobacz punkt 3
6. Zamontuj filtr powietrza.	Zobacz punkt 4 „jak czyścić filtr powietrza”
7. Zamknij kratkę wlotu powietrza.	Zobacz punkt 1

#### 4.2.2 Wymiennik ciepła jednostki zewnętrznej

Należy regularnie czyścić wymiennik ciepła jednostki zewnętrznej, czyścić co najmniej raz na dwa miesiące. Oczyszczyć z kurzu i innych zanieczyszczeń znajdujących się na powierzchni wymiennika ciepła za pomocą dmuchawy i szczotki nylonowej, jeśli jest źródło sprężonego powietrza; użyj sprężonego powietrza, aby wydmuchać pył z powierzchni wymiennika ciepła. Do czyszczenia nie używaj wody z kranu.

#### 4.2.3 Rura odpływowa skroplin

Okresowo sprawdzaj, czy rura odpływu skroplin nie jest zablokowana, aby odpływ skroplin był bezproblemowy.

#### 4.2.4 Uwagi na początku sezonu użytkowania

- (1) Sprawdź, czy wlot / wylot powietrza jednostki wewnętrznej / zewnętrznej nie jest zablokowany;
- (2) Sprawdź, czy uziemienie jest prawidłowe;
- (3) Sprawdź, czy baterie sterownika bezprzewodowego są wymienione;
- (4) Sprawdź, czy filtr powietrza jest prawidłowo zainstalowany;
- (5) Przy ponownym uruchomieniu, po długotrwałym wyłączeniu, należy ustawić przełącznik zasilania obwodu klimatyzatora w pozycji "ON" co najmniej 8 godzin przed rozpoczęciem pracy, aby wstępnie rozgrzać olej w sprężarce jednostki zewnętrznej;
- (6) Sprawdź, czy jednostka zewnętrzna jest stabilnie zamontowana, jeśli nie, skontaktuj się z centrum serwisowym wskazanym przez dystrybutora urządzeń GREE.

#### 4.2.5 Konserwacja pod koniec sezonu użytkowania

- (1) Odłączyć zasilanie klimatyzatora;
- (2) Oczyszczyć filtr, powietrza, obudowę jednostki wewnętrznej i zewnętrznej;
- (3) Oczyszczyć z kurzu i innych zbędnych zanieczyszczeń w jednostce wewnętrznej i zewnętrznej;
- (4) Jeśli jednostka zewnętrzna jnosi ślady korozji, pokryj zardzewiałe miejsce odpowiednią farbą, aby zapobiec rozwijaniu korozji.

#### 4.2.6 Wymiana podzespołów

Podzespoły i części zamienne są dostępne w polskiej sieci dystrybucji GREE, adresy dostępne na stronie internetowej <http://gree.pl/Kontakt> .

### 4.3 Wskazówki na temat konserwacji

#### 4.3.1 Informacje na temat konserwacji

Instrukcja ta powinna zawierać szczegółowe informacje dla personelu serwisowego, który zostanie poinstruowany, aby wykonywał następujące czynności podczas obsługi urządzenia wykorzystującego palny czynnik chłodniczy.

#### 4.3.1.1 Sprawdzenie przestrzeni serwisowej

Przed rozpoczęciem prac na systemach zawierających łatwopalne czynniki chłodnicze, kontrole bezpieczeństwa są konieczne, aby zminimalizować ryzyko zapłonu. W celu naprawy układu chłodniczego przed rozpoczęciem prac przy systemie należy przestrzegać przepisów bhp i podjąć wszelkie niezbędne środki ostrożności.

#### 4.3.1.2 Procedura czynności serwisowych

Prace należy prowadzić w ramach kontrolowanej procedury w celu zminimalizowania ryzyka obecności łatwopalnego gazu lub oparów podczas wykonywania pracy.

#### 4.3.1.3 Ogólny obszar roboczy

Wszyscy pracownicy obsługi technicznej i inne osoby pracujące na danym obszarze powinni zostać pouczeni o rodzaju wykonywanej pracy. Należy unikać pracy w pomieszczeniach zamkniętych. Przestrzeń wokół obszaru roboczego powinna zostać odgradzona. Upewnij się, że warunki panujące w obszarze roboczym zostały sprawdzone pod kątem zabezpieczenia i kontroli przed ewentualnym wyciekami palnego czynnika.

#### 4.3.1.4 Sprawdzanie obecności czynnika chłodniczego

Obszar należy sprawdzić za pomocą odpowiedniego detektora czynnika przed i podczas pracy, aby zapewnić technikowi świadomość potencjalnie łatwopalnej atmosfery. Upewnij się, że używane urządzenie do wykrywania nieuszczelnności jest odpowiednie do użycia z łatwopalnymi czynnikami chłodniczymi, tj. w wykonaniu nieiskraczącym, odpowiednio uszczelnionym lub wewnętrznie bezpiecznym.

#### 4.3.1.5 Obecność gaśnicy

W przypadku konieczności przeprowadzenia prac lutowania na instalacji chłodniczej lub związanych z nią podzespołach jednostek, należy zapewnić odpowiedni sprzęt gaśniczy. Umieść gaśnicę proszkową lub CO<sub>2</sub> w pobliżu miejsca uzupełniania czynnika chłodniczego.

#### 4.3.1.6 Brak źródeł zapłonu

Żadna osoba wykonująca pracę związaną z układem chłodniczym, w ramach której jest narażona na działanie łatwopalnego czynnika chłodniczego instalacji zawierającej lub która zawierała taki czynnik, nie powinna używać żadnych źródeł zapłonu w taki sposób, aby groziło to pożarem lub wybuchem. Wszystkie możliwe źródła zapłonu, w tym palenie papierosów, powinny być utrzymywane w dostatecznej odległości od miejsca instalacji, naprawy, przenoszenia lub demontowania urządzenia, podczas którego można łatwo uwolnić łatwopalny czynnik chłodniczy do otaczającej przestrzeni. Przed rozpoczęciem prac należy zbadać obszar wokół urządzenia, aby upewnić się, że nie ma łatwopalnych zagrożeń ani ryzyka zapłonu. Należy ustawić odpowiednie znaki ostrzegawcze "Zakaz palenia".

#### 4.3.1.7 Obszar wentylowany

Upewnij się, że obszar jest otwarty lub że jest odpowiednio wentylowany przed ingerencją w instalacji chłodniczej lub wykonaniem jakiegokolwiek pracy związanej z lutowaniem. Stopień wentylacji powinien być utrzymywany przez cały okres wykonywania pracy. Wentylacja powinna bezpiecznie rozproszyć uwolniony czynnik chłodniczy, a najlepiej usunąć go zewnętrznie do atmosfery.

#### 4.3.1.8 Kontrola urządzeń klimatyzacyjnych

W przypadku wymiany podzespołów elektrycznych powinny one pasować według przeznaczenia i właściwej specyfikacji. Przez cały czas należy przestrzegać wytycznych producenta dotyczących konserwacji i serwisu. W razie wątpliwości skonsultuj się z działem technicznym producenta w celu uzyskania pomocy. Następujące kontrole mają zastosowanie do instalacji używających łatwopalnych czynników chłodniczych:

- (1) Ilość czynnika w instalacji jest zgodna z rozmiarem pomieszczenia, w którym zainstalowane są elementy systemu zawierające czynnik chłodniczy;
- (2) Urządzenia wentylacyjne i wyloty powietrza działają prawidłowo i nie są zatkane;
- (3) Jeżeli używany jest pośredni obwód chłodzący, obwód wtórny musi być sprawdzony na obecność czynnika chłodniczego;
- (4) Oznakowanie urządzenia jest nadal widoczne i czytelne. Oznakowania i znaki, które są nieczytelne, muszą zostać poprawione;

---

(5) Rury chłodnicze lub elementy chłodnicze są zainstalowane w miejscu, w którym prawdopodobnie nie zostaną wystawione na działanie jakiegokolwiek substancji, która mogłaby powodować korozję elementów instalacji zawierających czynnik chłodniczy, chyba że elementy te są wykonane z materiałów, które są z natury odporne na korozję lub są odpowiednio zabezpieczone przed takim działaniem korozji.

#### 4.3.1.9 Kontrole urządzeń elektrycznych

Naprawa i konserwacja elementów elektrycznych obejmuje wstępne kontrole bezpieczeństwa i procedury kontroli podzespołów. Jeśli występuje usterka, która może zagrozić bezpieczeństwu, do obwodu klimatyzatora nie należy podłączać zasilania elektrycznego, dopóki nie zostanie w zadowalający sposób rozwiązany. Jeżeli usterki nie da się skorygować natychmiast, ale konieczne jest kontynuowanie pracy, należy zastosować odpowiednie rozwiązanie tymczasowe. Powinno to zostać zgłoszone właścicielowi sprzętu, aby poinformować wszystkie strony.

Wstępne kontrole bezpieczeństwa obejmują:

- (1) Czy kondensatory są rozładowane: należy to zrobić w bezpieczny sposób, aby uniknąć możliwości iskrzenia;
- (2) Czy podczas uzupełniania, odzyskiwania czynnika lub przedmuchiwania instalacji nie są widoczne żadne elementy elektryczne i okablowanie elektryczne;
- (3) Czy jest ciągłość izolacji.

#### 4.3.2 Naprawa uszczelnionych podzespołów

4.3.2.1 Podczas napraw uszczelnionych elementów wszystkie źródła zasilania elektrycznego powinny być odłączone od sprzętu, nad którym trwają prace, przed każdym usunięciem zamkniętych pokryw itp., jeżeli w czasie serwisowania jest absolutnie niezbędne wyposażenie w sprzęt elektryczny, w najbardziej krytycznym punkcie, do ostrzegania przed zagrożeniem, powinna znajdować się stale działająca forma wykrywania nieszczelności, w tej potencjalnie niebezpiecznej sytuacji.

#### 4.3.2.2 Szczególną uwagę należy zwrócić na następujące kwestie

Aby zapewnić, że poprzez pracę nad elementami elektrycznymi, osłona podzespołów nie jest zmieniona w taki sposób, aby wpływała na poziom ochrony. Obejmuje to uszkodzenie kabli, nadmierną liczbę połączeń, zacisków nieprzeznaczonych w pierwotnej specyfikacji, uszkodzenie uszczelki, nieprawidłowy montaż dławików itp. Upewnij się, że urządzenie jest bezpiecznie zamontowane. Upewnij się, że uszczelki lub materiały uszczelniające nie uległy degradacji, tak że czy służą one dłużej do zapobiegania uwalnianiu i przenikaniu łatwopalnych gazów. Części zamienne powinny być zgodne ze specyfikacjami producenta.



#### **Uwaga:**

Zastosowanie silikonowego uszczelnacza może hamować skuteczność niektórych rodzajów urządzeń do wykrywania wycieków. Iskrobezpieczne komponenty nie muszą być izolowane przed rozpoczęciem pracy nad nimi.

#### 4.3.3 Naprawa podzespołów iskrobezpiecznych

Nie przykładaj stałego obciążenia indukcyjnego ani pojemnościowego do obwodu, nie upewniając się, że nie przekroczy to dopuszczalnego napięcia i prądu dozwolonego dla używanego sprzętu. Iskrobezpieczne komponenty są jedynymi rodzajami, nad którymi można pracować bezpiecznie w obecności łatwopalnej atmosfery. Aparatura pomiarowa musi mieć prawidłową ocenę. Wymień podzespoły tylko na części określone przez producenta. Inne części mogą spowodować zapłon czynnika chłodniczego w atmosferze z powodu wycieku.

#### 4.3.4 Okablowanie

Sprawdź, czy okablowanie nie ulega zużyciu, korozji, nadmiernemu naciskowi, wibracjom, ostrym krawędziom ani żadnym innym niekorzystnym wpływom na środowisko. Kontrola powinna również uwzględniać wpływ starzenia materiału lub ciągłych wibracji pochodzących ze źródeł, takich jak sprężarki lub wentylatory.

---

#### 4.3.5 Wykrywanie łatwopalnych czynników chłodniczych

W żadnym wypadku nie należy wykorzystywać potencjalnych źródeł zapłonu do poszukiwania lub wykrywania wycieków czynnika chłodniczego. Nie należy używać latarki halogenowej (ani żadnego innego wykrywacza z otwartym płomieniem).

#### 4.3.6 Odzyskiwanie czynnika i wykonywanie próżni

Przy otwieraniu obwodu czynnika chłodniczego w celu dokonania napraw - lub do jakichkolwiek innych celów - należy zastosować standardowe procedury. Ważne jest jednak przestrzeganie jak najlepszych praktyk, ponieważ bierze się pod uwagę palność. Należy przestrzegać następującej procedury:

- (1) Odzyskaj czynnik chłodniczy;
- (2) Przedmuchaaj instalację gazem obojętnym np. azotem;
- (3) Wykonaj próżnię w instalacji;
- (4) Przedmuchaaj ponownie za pomocą gazu obojętnego;
- (5) Otwórz obwód przez cięcie lub lutowanie.

Ładunek czynnika chłodniczego należy odzyskać do odpowiednich butli odzysku. System powinien zostać przedmuchany azotem, aby uczynić urządzenie i instalację bezpiecznymi. Ten proces może wymagać kilkakrotnego powtórzenia. Do tego celu nie należy używać sprężonego powietrza ani tlenu.

Przedmuchiwanie wykonuje się kilkuetapowo, po wstępnym przedmuchianiu, następnie uzyskuje się próżnię w instalacji wypełnionej azotem i wykonuje potem napełnianie azotem do osiągnięcia ciśnienia roboczego, następnie odpowietrza do atmosfery i wykonuje ostateczne uzyskanie próżni. Proces ten powtarza się, dopóki w układzie nie będzie czynnika chłodniczego. Gdy zastosuje się końcowe napełnienie azotem, system powinien być doprowadzony do ciśnienia atmosferycznego, aby umożliwić pracę.

Ta operacja jest absolutnie niezbędna, jeśli mają się odbywać operacje lutowania na rurociągu.

Upewnij się, że wylot pompy próżniowej nie znajduje się w pobliżu żadnych źródeł zapłonu i zapewniona jest odpowiednia wentylacja.

#### 4.3.7 Procedury uzupełniania czynnika.

Oprócz konwencjonalnych procedur doładowania obowiązują następujące wymagania:

- (1) Upewnij się, że nie występuje zanieczyszczenie różnymi czynnikami chłodniczymi podczas korzystania z urządzenia do uzupełniania czynnika. Węże lub przewody powinny być jak najkrótsze, aby zminimalizować ilość zawartego w nich czynnika chłodniczego.
- (2) Butle z czynnikiem powinny być utrzymywane w pozycji pionowej.
- (3) Upewnij się, że instalacja chłodzenia jest uziemiona przed napełnieniem czynnikiem chłodniczym.
- (4) Oznakuj system po zakończeniu doładowania (jeśli jeszcze tak nie jest).
- (5) Należy zachować szczególną ostrożność, aby nie przepełnić układu chłodniczego.
- (6) Przed ponownym doładowaniem instalacji należy poddać ją próbie ciśnieniowej z użyciem azotu.

Po zakończeniu doładowania należy przeprowadzić kontrolę szczelności systemu, przed uruchomieniem. Kontrolę szczelności należy przeprowadzić przed opuszczeniem miejsca pracy.

#### 4.3.8 Demontaż urządzenia.

Przed wykonaniem tej procedury ważne jest, aby technik był w pełni zaznajomiony z urządzeniem i wszystkimi jego szczegółami. Zaleca się jako dobrą praktykę, aby wszystkie czynniki chłodnicze były bezpiecznie odzyskiwane. Przed wykonaniem zadania należy pobrać próbkę oleju i czynnika chłodniczego w przypadku konieczności przeprowadzenia analizy przed ponownym użyciem regenerowanego czynnika chłodniczego. Ważne jest, aby zasilanie elektryczne było zapewnione przed rozpoczęciem zadania:

- (1) Należy zapoznać się z wyposażeniem i jego działaniem;
- (2) Zaizolować obwody elektryczne;
- (3) Przed przystąpieniem do procedury należy upewnić się, że:
  - 1) Dostępne jest mechaniczne urządzenie transportowe, aby w razie potrzeby przetransportować butle z czynnikiem chłodniczym.
  - 2) Wszystkie środki ochrony osobistej są dostępne i są używane prawidłowo.
  - 3) Proces odzyskiwania jest zawsze nadzorowany przez osobę z kwalifikacjami do odzysku czynnika.
  - 4) Sprzęt do odzyskiwania i butle spełniają odpowiednie normy.



- 
- (4) Za pomocą stacji odzysku czynnika, opróżnij układ chłodniczy, jeśli to możliwe.
  - (5) Jeśli odzyskanie przez podłączenie do portu serwisowego nie jest możliwe, należy wykonać kolektor, aby czynnik chłodniczy mógł zostać usunięty z różnych części systemu.
  - (6) Upewnij się, że butla znajduje się na wadze przed rozpoczęciem odzyskiwania.
  - (7) Uruchom stację odzysku czynnika chłodniczego i działaj zgodnie z instrukcjami producenta.
  - (8) Nie przepełniaj butli czynnika chłodniczego. (napełnienie nie więcej niż 80% objętości cieczy czynnika).
  - (9) Nie przekraczaj maksymalnego ciśnienia roboczego butli, nawet chwilowo.
  - (10) Po prawidłowym napełnieniu butli zakończeniu procesu upewnij się, że butle i sprzęt zostały szybko usunięte z miejsca instalacji i wszystkie zawory odcinające w urządzeniu są zamknięte.
  - (11) Odzyskanego czynnika chłodniczego nie należy doładowywać do innego systemu chłodniczego, chyba że został on wyczyszczony i sprawdzony.

#### 4.3.9 Etykietowanie

Wyposażenie musi być opatrzone etykietą stwierdzającą, że zostało ono wycofane z eksploatacji i zostało opróżnione z czynnika chłodniczego. Etykieta musi być opatrzona datą i podpisana. Upewnij się, że na urządzeniu znajdują się nalepki informujące, że urządzenie zawiera łatwopalny czynnik chłodniczy.

#### 4.3.10 Odzyskiwanie czynnika chłodniczego

Podczas usuwania czynnika chłodniczego z systemu, w celu konserwacji lub likwidacji, zaleca się, aby wszystkie czynniki chłodnicze były bezpiecznie usuwane.

Przenosząc czynnik chłodniczy do butli, należy stosować tylko odpowiednie butle do odzyskiwania czynnika chłodniczego. Upewnij się, że dostępna jest odpowiednia liczba butli do odzyskania całkowitej ilości czynnika chłodniczego z instalacji. Wszystkie stosowane butle, które będą przeznaczone do odzyskanego czynnika chłodniczego i powinny być oznaczone symbolem tego czynnika chłodniczego (tj. powinny to być specjalne butle do odzyskiwania czynnika chłodniczego).

Butle powinny być wyposażone w zawór bezpieczeństwa i pozostałe zawory odcinające w dobrym stanie technicznym. Puste butle odzysku są opróżniane i, jeśli to możliwe, chłodzone przed odzyskiem.

Sprzęt do odzysku powinien być w dobrym stanie, z zestawem instrukcji dotyczących dostępnego sprzętu i powinien być odpowiedni do odzysku łatwopalnych czynników chłodniczych. Ponadto w zestawie powinna być dostępna skalibrowana waga i w dobrym stanie technicznym. Węże do manometrów powinny być w komplecie ze złączkami rozłączającymi i w dobrym stanie technicznym. Przed użyciem stacji odzysku czynnika chłodniczego należy sprawdzić, czy jest ona w dobrym stanie technicznym, została prawidłowo konserwowana i czy wszystkie powiązane z nią elementy elektryczne są zaizolowane, aby zapobiec zapłonowi w przypadku uwolnienia czynnika chłodniczego. W razie wątpliwości skonsultuj się z producentem sprzętu.

Odzyskany czynnik chłodniczy powinien zostać zwrócony dostawcy czynnika chłodniczego we właściwej butli rektyfikacyjnej, a także powinien być sporządzony odpowiedni raport o wytworzeniu odpadów. Nie należy mieszać czynników chłodniczych w stacjach odzysku czynnika, a zwłaszcza nie należy mieszać w butlach. Jeśli sprężarki lub oleje sprężarkowe mają zostać usunięte, należy upewnić się, że zostały one opróżnione do akceptowalnego poziomu, aby upewnić się, że łatwopalny czynnik chłodniczy nie pozostaje w środku smarnym. Proces usunięcia czynnika powinien zostać przeprowadzony przed przekazaniem sprężarki do dalszego wykorzystania lub utylizacji. Do przyspieszenia tego procesu należy zastosować tylko ogrzewanie elektryczne korpusu sprężarki. Gdy olej zostanie spuszczone z układu, należy go bezpiecznie odzyskać i przekazać do utylizacji odpowiedniej firmie.

#### 4.4 Usługi posprzedażowe

W razie wszelkich problemów z jakością lub innymi problemami napotkanymi w związku z zakupionym klimatyzatorem, prosimy o kontakt z lokalnym działem obsługi posprzedażnej firmy GREE.

### Deklaracja Zgodności UE

Nazwa i adres Producenta : **GREE ELECTRIC APPLIANCES, INC. OF ZHUHAI**  
Adres Producenta : Jinji West Rd, Qianshan, Zhuhai, Guangdong, 519070 CHINY  
Nazwa wyłącznego importera GREE w Polsce: **Free Polska Sp. z o.o.**  
Adres wyłącznego importera GREE w Polsce: ul. Dobrego Pasterza 13/3, 31-416 Kraków

Dyrektywy i normy do których deklarowana jest zgodność

Dyrektywa Niskonapięciowa 2014/35/UE

Dyrektywa o Kompatybilności Elektromagnetycznej 2014/30/UE

Odniesienia do odnośnych norm zharmonizowanych, które zastosowano lub do innych specyfikacji technicznych, w stosunku do których deklarowana jest zgodność:

EN 60335-1:2012+All:2014+A13:2017

EN 60335-2-40:2003+All:2004+A12:2005+Al:2006+A2:2009+A13:2012 EN 62233:2008

Niniejszym oświadczamy, że urządzenia wymienione poniżej są zgodne z wymienionymi dyrektywami i normami.

Ogólne oznaczenie: Klimatyzator typu split

Model/typ:

**GUD35T/A-T+GUD35W/NhA-T**  
**GUD50T/A-T+GUD50W/NhA-T**  
**GUD71T/A-T+GUD71W/NhA-T**  
**GUD85T/A-T+GUD85W/NhA-T**  
**GUD100T/A-T+GUD100W/NhA-X**  
**GUD125T/A-T+GUD125W/NhA-X**  
**GUD140T/A-T+GUD140W/NhA-X**  
**GUD160T/A-T+GUD160W/NhA-X**

Nazwa handlowa: Klimatyzator inwerterowy serii U-MATCH KASETONOWY



## INFORMACJE DODATKOWE

---

### Deklaracja Zgodności

Rok produkcji: 2016- 2021

Normy i dyrektywy do których deklarowana jest zgodność

Dyrektywa RoHS: Nr (EU) 65/2011  
EN 50581: 2012  
EN 62321: 2009

Dyrektywa RED: ETSI EN300 328 V2.1.1(2016-11)  
ETSI EN301 489-1 V2.1.1(2017-02)  
ETSI EN301 489-17 V3.1.1(2017-02)  
EN 62311:2008  
Dyrektywa w sprawie urządzeń radiowych / dyrektywa RED-  
- artykuł 3.1 (a), 3.1 (b) i artykuł 3.2

Nazwa i adres Producenta : **GREE ELECTRIC APPLIANCES, INC. OF ZHUHAI**  
Adres Producenta : Jinji West Rd, Qianshan, Zhuhai, Guangdong, 519070 CHINY  
Nazwa wyłącznego importera GREE w Polsce: **Free Polska Sp. z o.o.**  
Adres wyłącznego importera GREE w Polsce: ul. Dobrego Pasterza 13/3, 31-416 Kraków

Niniejszym oświadczamy, że urządzenia wymienione poniżej są zgodne z wymienionymi dyrektywami i normami.

Ogólne oznaczenie: Klimatyzator typu split  
Model/typ: **GUD35T/A-T+GUD35W/NhA-T**  
**GUD50T/A-T+GUD50W/NhA-T**  
**GUD71T/A-T+GUD71W/NhA-T**  
**GUD85T/A-T+GUD85W/NhA-T**  
**GUD100T/A-T+GUD100W/NhA-X**  
**GUD125T/A-T+GUD125W/NhA-X**  
**GUD140T/A-T+GUD140W/NhA-X**  
**GUD160T/A-T+GUD160W/NhA-X**

Nazwa handlowa: Klimatyzator inwerterowy serii U-MATCH KASETONOWY

## INFORMACJE DODATKOWE

### KLIMATYZATOR U-MATCH KASETONOWY - KARTA KATALOGOWA

Model			GUD35T/A-T + GUD35W/NhA-T	GUD50T/A-T + GUD50W/NhA-T	GUD71T/A-T + GUD71W/NhA-T	GUD85T/A-T + GUD85W/NhA-T
Wydajność (min/nom/max)	Chłodzenie	kW	0,90/3,50/4,00	1,60/5,00/5,50	2,40/7,00/8,00	2,40/8,50/9,00
	Grzanie		0,90/4,00/4,50	1,50/5,50/6,00	2,20/8,00/9,00	2,40/8,80/9,50
Zasilanie		f/V/Hz	1/220-240/50	1/220-240/50	1/220-240/50	1/220-240/50
Przewody zasilające do jednostki zewnętrznej		N x mm <sup>2</sup>	3x1,5	3x1,5	3x2,5	3x2,5
Pobór mocy (min/nom/max)	Chłodzenie	kW	0,95	1,56	2,05	2,8
	Grzanie		1,15	1,65	2,2	2,65
EER		-	3,68	3,21	3,41	3,04
COP		-	3,81	3,71	3,64	3,32
SEER		-	6,10	5,90	7,20	6,10
SCOP		-	4,00	4,00	3,90	4,00
Klasa sezonowej efektywności energetycznej	Chłodzenie	-	A++	A+	A++	A++
	Grzanie		A+	A+	A+	A+
Jednostka wewnętrzna			GUD35T/A-T	GUD50T/A-T	GUD71T/A-T	GUD85T/A-T
Waga netto/brutto		kg	17,0/22,0	17,0/22,0	29,0/36,0	29,0/36,0
Wymiary [szer. x wys. x głęb.]		mm	570x570x265	570x570x265	840x840x240	840x840x240
Jednostka zewnętrzna			GUD35W/NhA-T	GUD50W/NhA-T	GUD71W/NhA-T	GUD85W/NhA-T
Zakres temperatur otoczenia	Chłodzenie	°C	-20~48	-20~48	-20~48	-20~48
	Grzanie	°C	-20~24	-20~24	-20~24	-20~24
Czynnik chłodniczy	Typ	-	R32	R32	R32	R32
	Ilość	kg	0,78	1	1,6	1,8
	Ekwiwalent CO2	tCO2	0,527	0,675	1,080	1,215
	Maksymalna długość instalacji bez doładowania czynnika chłodniczego	m	5	5	5	5
Dodatkowa ilość czynnika chłodniczego powyżej standardowej długości		g/m	16	16	40	40
Średnica przewodów instalacji chłodniczej	Ciecz	mm	6,35	6,35	9,52	9,52
		cal	1/4"	1/4"	3/8"	3/8"
	Gaz	mm	9,52	12,70	15,88	15,88
		cal	3/8"	1/2"	5/8"	5/8"
Długość instalacji	Całkowita	m	30	35	50	50
	Różnica wysokości	m	15	20	25	25
Waga netto/brutto		kg	37,0/40,0	39,0/42,0	53,0/57,0	60,0/65,0
Wymiary [szer. x wys. x głęb.]		mm	818x596x302	818x596x302	892x698x340	920x790x370

Model			GUD100T/A-T + GUD100W/NhA-X	GUD125T/A-T + GUD125W/NhA-X	GUD140T/A-T + GUD140W/NhA-X	GUD160T/A-T + GUD160W/NhA-X
Wydajność (min/nom/max)	Chłodzenie	kW	3,20/10,00/11,00	3,60/12,10/12,80	6,00/13,40/14,20	-/14,5/-
	Grzanie		3,00/12,00/13,50	3,60/13,50/14,50	3,90/15,50/16,00	-/17/-
Zasilanie		f/V/Hz	3/380-415/50	3/380-415/50	3/380-415/50	3/380-415/50
Przewody zasilające do jednostki zewnętrznej		N x mm <sup>2</sup>	5x2,5	5x2,5	5x2,5	5x4,0
Pobór mocy	Chłodzenie	kW	3	4,05	4,7	5,2
EER		-	3,33	2,99	2,85	2,79
COP		-	3,53	3,25	3,48	3,54
SEER		-	6,10	6,10	6,10	6,10
SCOP		-	4,00	3,80	4,00	3,80
Klasa sezonowej efektywności energetycznej	Chłodzenie	-	A++	A++	A++	A++
	Grzanie		A+	A	A+	A
Waga netto/brutto		kg	31,0/38,0	33,0/41,0	36,0/44,0	36,0/44,0
Wymiary [szer. x wys. x głęb.]		mm	840x840x240	840x840x240	840x840x240	840x840x240
Jednostka zewnętrzna			GUD100W/NhA-X	GUD125W/NhA-X	GUD140W/NhA-X	GUD160W/NhA-X
Zakres temperatur otoczenia	Chłodzenie	°C	-20~48	-20~48	-20~48	-20~48
	Grzanie	°C	-20~24	-20~24	-20~24	-20~24
Czynnik chłodniczy	Typ	-	R32	R32	R32	R32
	Ilość	kg	2,5	2,65	2,8	3,6
	Ekwiwalent CO2	tCO2	1,688	1,789	1,890	2,430
	Maksymalna długość instalacji bez doładowania czynnika chłodniczego	m	5	5	7,5	7,5
Dodatkowa ilość czynnika chłodniczego powyżej standardowej długości		g/m	40	40	40	40
Średnica przewodów instalacji chłodniczej	Ciecz	mm	9,52	9,52	9,52	9,52
		cal	3/8"	3/8"	3/8"	3/8"
	Gaz	mm	15,88	15,88	15,88	15,88
		cal	5/8"	5/8"	5/8"	5/8"
Długość instalacji	Całkowita	m	65	75	75	75
	Różnica wysokości	m	30	30	30	30
Waga netto/brutto		kg	89,0/101,0	95,0/107,0	99,0/111,0	112,0/122,0
Wymiary [szer. x wys. x głęb.]		mm	940x820x460	940x820x460	940x820x460	900x1345x340

**Uwaga:** urządzenie zawiera fluorowane gazy cieplarniane  
Czynnik chłodniczy R32 (difluorometan- CH2F2) , GWP = 675

## KONTAKT

Free Polska Sp. z o.o. - Wyłączny przedstawiciel marki GREE w Polsce

Dane kontaktowe:



**Free Polska Sp. z o.o.**  
ul. Dobrego Pasterza 13/3  
31-416 Kraków  
[www.gree.pl](http://www.gree.pl)  
e-mail: [gree@gree.pl](mailto:gree@gree.pl)





Wyłączny  
przedstawiciel  
marki Gree  
w Polsce

Free Polska Sp. z o.o.  
ul. Dobrego Pasterza 13/3  
31-416 Kraków

Telefon: 12 307 06 40  
E-mail: [gree@gree.pl](mailto:gree@gree.pl)  
WWW: [www.gree.pl](http://www.gree.pl)



GREE ELECTRIC APPLIANCES, INC. OF ZHUHAI

Add: West Jinji Rd, Qianshan, Zhuhai, Guangdong, China, 519070

Tel: (+86-756) 8522218

Fax: (+86-756) 8669426

E-mail: [gree@gree.com.cn](mailto:gree@gree.com.cn) [www.gree.com](http://www.gree.com)

**INSTRUKCJA OBSŁUGI WERSJA 1222**



600005000673